



KEZELÉSI ÚTMUTATÓ

YZF-R1

4C8-28199-Y0

DECLARATION of CONFORMITY

We

Company: MORIC CO., LTD.

Address: 1450-6 Mori Mori-Machi Shuchi-gun Shizuoka 437-0292 Japan

Hereby declare that the product:

Kind of equipment: IMMOBILIZER

Type-designation: 5SL-00

is in compliance with following norm(s) or documents:

R&TTE Directive(1999/5/EC)
EN300 330-2 v1.1.1(2001-6), EN60950-1(2001)
Two or Three-Wheel Motor Vehicles Directive(97/24/EC: Chapter 8, EMC)

Place of issue: Shizuoka, Japan

Date of issue: 1 Aug. 2002

Revolution record		
No.	Contents	Date
1	To change contact person and integrate type-designation.	9 Jun. 2005
2	Version up the norm of EN60950 to EN60950-1	27 Feb. 2006

General manager of quality assurance div.

representative name and signature

MEGFELELŐSÉGI NYILATKOZAT

Mi,

cég: MORIC CO., LTD.

cím: 1450-6 Mori Mori-Machi Shuchi-gun Shizuoka 437-0292 Japán

kijelentjük, hogy a termékünk:

a felszerelés típusa: INDÍTÁSGÁTLÓ

típuszám: 5SL-00

megfelel az alábbi normá(k)nak vagy dokumentumoknak:

R&TTE direktíva(1999/5/EC)
EN300 330-2 v1.1.1(2001-6), EN60950(2001)
Két- és háromkerékű motoros járművekre vonatkozó direktíva (97/24/EC: 8. fejezet, EMC)

A kiállítás helye: Shizuoka, Japán

A kiállítás dátuma: 2002. aug. 1.

Változtatások jegyzéke		
Szám	Tartalom	Dátum
1	A kapcsolattartó személy megváltoztatása és a típusjelölés beépítése.	2005. jún. 9.
2	Az EN60950 norma frissítése EN60950-1 számúra	2006. feb. 27.

A minőségbiztosítási osztály igazgatója

A képviselő neve és aláírása

Üdvözljük a Yamaha motorkerékpárok világában!

Mint egy YZF-R1 tulajdonosa, Ön is élvezheti a legújabb technológiának és a Yamaha csúcsmínőségű termékek tervezésében és gyártásában szerzett rendkívül nagy tapasztalatának előnyeit, mely a megbízhatóságnak köszönhetően jó hírnevet szerzett a gyárnak.

Kérjük, olvassa el figyelmesen ezt az útmutatót, hogy élvezhesse az YZF-R1 minden előnyét. A kezelési útmutató nemcsak a motorkerékpár használatáról, karbantartásáról és ellenőrzéséről ad felvilágosítást, hanem arról is, hogyan kerülheti el saját maga és mások sérüléseit.



Az útmutatóban található tanácsok segítségével a lehető legjobb állapotban tarthatja motorkerékpárját. Ha bármilyen további kérdése lenne, keresse fel Yamaha-márkakereskedőjét.

Biztonságos és élvezetes motorozást kíván Önnek a Yamaha csapata. Ne feledje, mindig a biztonság legyen az első!

FONTOS INFORMÁCIÓK A KEZELÉSI ÚTMUTATÓBAN

YAU10151

A különösen fontos információk a következő módon kiemelve olvashatók:

	A biztonsági figyelmeztető szimbólum a következő jelentésekkel bír: FIGYELEM! LEGYEN ÓVATOS! A BIZTONSÁGÁRÓL VAN SZÓ!
 VIGYÁZAT	Ha elmulasztja betartani a VIGYÁZAT felirat alatt olvasottakat, az a vezető, a közelben álló, vagy a motorkerékpár javítását, ellenőrzését végző személy sérüléséhez, akár halálához vezethet..
FIGYELEM:	A FIGYELEM felirat alatt olvasottak betartásával elkerülhetők a motorkerékpár sérülései.
MEGJEGYZÉS:	A MEGJEGYZÉS felirat alatt a folyamatok megértését és megkönnyítését segítő információk olvashatók.

MEGJEGYZES:

- Ezt az útmutatót a motorkerékpár tartozékának kell tekinteni, és a motorkerékpár eladása esetén át kell adni az új tulajdonosnak.
- A Yamaha cég folyamatosan fejleszti termékeinek megjelenését és minőségét. Ezért, bár ez az útmutató a nyomtatás idején elérhető legfrissebb információkat tartalmazza, elképzelhető, hogy különbségek találhatók az itt leírtak és az Ön motorkerékpárja között. Ha az útmutatóval kapcsolatban bármilyen kérdése lenne, keresse fel valamelyik Yamaha-márkakereskedőt.

YWA10030



A MOTORKERÉKPÁR HASZNÁLATA ELŐTT OLVASSA VÉGIG FIGYELMESEN EZT AZ KÉZIKÖNYVET.

*A termékek és a műszaki adatok értesítés nélküli megváltoztatásának joga fenntartva.

FONTOS INFORMÁCIÓK A KEZELÉSI ÚTMUTATÓBAN

YAU10200

**YZF-R1
KEZELÉSI ÚTMUTATÓ
©2006, Yamaha Motor Co., Ltd.
Első kiadás, 2006. szeptember
Minden jog fenntartva.
A Yamaha Motor Co., Ltd
írásos beleegyezése nélkül
mindennemű sokszorosítás és
felhasználás tilos.
Hollandiában nyomtatva.**

TARTALOMJEGYZÉK

BIZTONSÁGI INFORMÁCIÓK	1-1	Csomagleszorító fülek	3-25	Szelephézag	6-18
LEÍRÁS	2-1	EXUP-rendszer	3-25	Gumiabroncsok	6-18
Bal oldali nézet	2-1	Oldaltámasz	3-25	Öntött kerekek	6-21
Jobb oldali nézet	2-2	Gyújtásmegszakító rendszer	3-26	A kuplungkar holtjátékának beállítása	6-21
Kezelőszervek	2-3	HASZNÁLAT ELŐTTI ELLENŐRZÉSEK	4-1	A hátsó féklámpa-kapcsoló beállítása	6-22
MŰSZEREK ÉS KEZELŐSZERVEK	3-1	Használat előtti ellenőrzési lista	4-2	Az első és hátsó fékbetétek ellenőrzése	6-22
Indításgátló	3-1	A MOTORKERÉKPÁR HASZNÁLATA	5-1	A fékfolyadék szintjének ellenőrzése	6-23
Gyújtáskapcsoló/kormányzár	3-2	A motor beindítása	5-1	A fékfolyadék cseréje	6-24
Visszajelző és figyelmeztető lámpák	3-3	Sebességváltás	5-2	A meghajtólánc feszessége	6-24
Többfunkciós műszer	3-7	Ötletek az üzemanyag-fogyasztás csökkentésére	5-3	A meghajtólánc tisztítása és kenése	6-26
Riasztó (külön megvásárolható)	3-13	A motor bejáratása	5-3	A bowdenek ellenőrzése és kenése	6-26
A kormányon elhelyezett kapcsolók	3-14	Parkolás	5-4	A gázmarkolat és a gázbowden ellenőrzése, kenése	6-27
Kuplungkar	3-15	IDŐSZAKOS KARBANTARTÁS ÉS KISEBB JAVÍTÁSOK	6-1	A fék- és kuplungkarok ellenőrzése, kenése	6-27
Sebességváltó pedál	3-15	Szerszámkészlet	6-1	A sebességváltó pedál ellenőrzése és kenése	6-28
Fékkar	3-16	Időszakos karbantartási és kenési táblázat	6-2	Az oldaltámasz ellenőrzése és kenése	6-28
Fékpédál	3-16	A burkolatok, panelek le- és felszerelése	6-6	A lengőkar tengelyeinek kenése	6-28
Tanksapka	3-17	A gyújtógyertyák ellenőrzése	6-9	Az első villa ellenőrzése	6-29
Üzemanyag	3-17	Motorolaj és olajszűrő	6-10	A kormányzás vizsgálata	6-29
Az üzemanyagtartály szellőző-túlfolyó tömlője	3-18	Hűtőfolyadék	6-13	A kerékcsapágyak ellenőrzése	6-30
Katalizátor	3-19	A levegőszűrő-betét cseréje	6-16	Akkumulátor	6-30
Ülések	3-19	A gázbowden holtjátékának beállítása	6-18	Biztosítékcseréje	6-32
Bukósisaktartók	3-20				
Az első villa beállítása	3-21				
A hátsó lengéscsillapító beállítása	3-22				

Izzócsere a fényszóróban	6-34
Hátsó/féklámpa	6-37
Izzócsere az irányjelzőben	6-37
Izzócsere a rendszám-megvilágító lámpában	6-37
Izzócsere a helyzetjelzőkben	6-38
A motorkerékpár megtámasztása	6-39
Első kerék	6-40
Hátsó kerék	6-42
Hibakeresés	6-43
Hibakereső táblázat	6-44

TISZTÍTÁS ÉS TÁROLÁS	7-1
Figyelmeztetés a matt festékekkel bevonat részek ápolására	7-1
Ápolás	7-1
Tárolás	7-4

MŰSZAKI ADATOK	8-1
-----------------------------	-----

A MOTORKERÉKPÁR

AZONOSÍTÁSA	9-1
Azonosító számok	9-1

YAU10281

A MOTORKERÉKPÁROK EGY NYOMON HALADÓ JÁRMŰVEK. BIZTONSÁGOS HASZNÁLATUKHOZ A MOTOROZÁSI TECHNIKÁK MEGFELELŐ ISMERETE, VALAMINT MOTOROZÁSI TAPASZTALAT SZÜKSÉGES. A MOTORKERÉKPÁR VEZETŐJÉNEK AZ ALÁBBI KÖVETELMÉNYEKSEL KELL TISZTÁBAN LENNIE.

- MEGFELELŐ FORRÁSOKBÓL ÁTFOGÓ ISMERETEKET KELL SZEREZNI A MOTOROZÁS MINDEN ASPEKTUSÁRÓL.
- TANULMÁNYOZNI KELL A KEZELÉSI ÚTMUTATÓBAN SZEREPLŐ FIGYELMEZTETÉSEKET ÉS KARBANTARTÁSI UTASÍTÁSOKAT.
- HIVATALOS TANFOLYAMON EL KELL SAJÁTÍTANIA A HELYES ÉS BIZTONSÁGOS MOTOROZÁSI TECHNIKÁKAT.
- AMENNYIBEN A JÁRMŰ MŰSZAKI ÁLLAPOTA SZÜKSÉGESSÉ TESZI, EL KELL VÉGEZTETNI A

KEZELÉSI ÚTMUTATÓBAN
SZEREPLŐ KARBANTARTÁSI
MŰVELETEKET.

Biztonságos motorozás

- Használat előtt mindig ellenőrizze a járművet. Az alapos ellenőrzés megelőzheti a baleseteket.
- Ezt a motorkerékpárt egy vezető és egy utas számára tervezték.
- A gépjárművek és motorkerékpárok közötti balesetek nagy része azért következik be, mert az autó vezetője a forgalomban nem veszi észre a motorost. Számos balesetet okoztak már azok az autóvezetők, akik nem látták a motorkerékpárt. Ezeket a baleseteket igen jó eséllyel elkerülheti, ha úgy motorozik, hogy az autósok jól láthassák.

Ezért:

- viseljen feltűnő színű felsőruházatot;
- fokozott figyelemmel közelítsen az útkereszteződésekhez, és elővigyázattal hajtson át rajtuk, mert ezek azok a helyek, ahol a legtöbb motoros baleset történik;

- úgy motorozzon, hogy az autósok jól láthassák; ne tartózkodjon a másik járművezető látómezőjének holterében.
- Sok balesetet szenvednek a gyakorlatlan vezetők. Számos esetben olyan vezetőket ér baleset, akiknek még motorkerékpár-vezetői engedélyük sincs.
- Legyen érvényes jogosítványa, és a motorkerékpárt csak olyan személynek adja kölcsön, aki rendelkezik motorkerékpár-vezetői engedéllyel.
- Legyen tisztában a képességeivel és a korlátaival. Ha ezeknek megfelelően motorozik, könnyebben elkerülheti a baleseteket.
- Ajánlatos forgalommentes helyen motorozni mindaddig, amíg teljes mértékben meg nem szokja a motorkerékpárt és annak kezelését.



- Sok baleset a motoros hibájából következik be. Tipikus hiba, hogy a motoros a TÚL NAGY SEBESSÉG vagy a túl kis bedőlés miatt túlságosan nagy ívben kanyarodik.
 - Mindig az útviszonyoknak és a forgalomnak megfelelő sebességgel haladjon, és ne lépje túl a megengedett sebességet.
 - Kanyarodási és sávváltási szándékát mindig jelezze. Ügyeljen rá, hogy a többi közlekedő jól láthassa.
- A vezető és az utas testtartása fontos a jármű megfelelő irányíthatósága szempontjából.
 - Ennek érdekében a vezető mindkét lába legyen a vezető számára kialakított lábtartón, mindkét keze a kormányon.
 - Az utas két kézzel kapaszkodjon a vezetőbe vagy az ülésre szerelt kapaszkodóba, mindkét lába legyen az utas számára kialakított lábtartón.
 - Csak úgy szállítson utast, ha az mindkét lábával biztonságosan meg tud támaszkodni a lábtartón.
- Soha ne motorozzon alkohol vagy kábítószer hatása alatt.

- Ezt a motorkerékpárt közúti használatra tervezték. Ne használja terepen.

Védőfelszerelés

A legtöbb végzetes motorbalesetben a halál oka fejsérülés. A fejsérülések megelőzése vagy enyhítése érdekében legfontosabb, hogy viseljen bukósisakot.

- Mindig a hatósági szervek által jóváhagyott bukósisakot viseljen.
- Viseljen arcvédőt vagy szemüveget. A szemébe fújó szél csökkentheti a látóképességet, így később veheti észre a veszélyt.
- A horzsolások, zúzott sebek elkerülése vagy enyhítése érdekében viseljen dzsekit, erős csizmát, nadrágot, kesztyűt stb.
- Soha ne viseljen laza ruházatot, mely beakadhat a kezelőszervekbe, a lábtartókba vagy a kerekekbe, s így sérülést, balesetet okozhat.
- Használat közben, illetve közvetlenül utána ne nyúljon a motorhoz vagy a kipufogóhoz. Ezek az alkatrészek igen forrók, és égési sérüléseket okozhatnak. Mindig olyan védőruházatot viseljen, mely takarja a karját, a lábát és a bokáját.

- A fenti óvintézkedések az utasra is vonatkoznak.

Változtatások a motorkerékpáron

A Yamaha által jóvá nem hagyott változtatások vagy az eredeti felszerelések eltávolítása következtében a motorkerékpár biztonságossága csökkenhet, ami különböző sérülésekhez vezethet. Előfordulhat, hogy az átalakítás jogi akadályba is ütközik.

Csomagok szállítása és kiegészítők felszerelése

A csomagok és a kiegészítők hátrányosan befolyásolhatják a motorkerékpár stabilitását, valamint megváltoztathatják a súlyelosztást, ezáltal a jármű irányíthatóságát is. A balesetveszély elkerülése érdekében nagy körültekintéssel szállítson csomagokat, illetve szereljen fel kiegészítőket a motorkerékpárra. Óvatosan használjon olyan motorkerékpárt, amelyre kiegészítőket szereltek, illetve ha csomagokat szállít. Kiegészítők használatkor vagy csomagok szállításakor tartsa be az alábbi utasításokat:

BIZTONSÁGI INFORMÁCIÓK

1

Csomagok szállítása

A vezető, az utas, a csomagok és a kiegészítők együttes súlya nem haladhatja meg a motorkerékpár maximális terhelhetőségét.

Maximális terhelhetőség:

196 kg (432 lb)

A motorkerékpár terhelésekor ügyeljen a következőkre:

- A lehető legkisebb súlyú csomaggal és kiegészítővel terhelje a motorkerékpárt, és ezek a lehető legközelebb legyenek a járműhöz. A kiegyensúlyozatlanság és az instabilitás elkerülése érdekében ügyeljen rá, hogy a csomagokat egyenletesen ossza el a motorkerékpár két oldala között.
- Ha a csomag megcsúszik, hirtelen megváltozhat a motorkerékpár egyensúlya. Motorozás előtt ellenőrizze, hogy megfelelően rögzítette-e a kiegészítőket és a csomagokat a járműhöz. Gyakran ellenőrizze a kiegészítők és a csomagok rögzítését.

- Soha ne rögzítsen nagy és nehéz tárgyakat a kormányhoz, az első villához vagy az első sárvédőhöz. Az ilyen helyekre rögzített tárgyak (pl. sátor, hálószák, hátizsák) bizonytalanná tehetik a kormányzást, és lassíthatják a kormányzási reakciót.

Kiegészítők

Az eredeti Yamaha-kiegészítőket kifejezetten ehhez a motorkerékpárhoz tervezték. Mivel a Yamaha cégnek nem áll módjában tesztelni a kereskedelembe kapható, más gyártótól származó kiegészítőket, a tulajdonos felelőssége ezek közül a megfelelő eszközök kiválasztása, felszerelése és használata. A kiegészítők kiválasztását és felszerelését nagy körültekintéssel végezze.

A felszerelések rögzítésénél ügyeljen az alábbiakra, valamint vegye figyelembe a "Csomagok szállítása" pontban leírtakat is.

- Soha ne szereljen fel olyan kiegészítőket és ne szállítson olyan terheket, amelyek rontják a motorkerékpár teljesítményét. Használat előtt vizsgálja meg a kiegészítőt, és győződjön meg róla, hogy az semmilyen módon nem

csökkenti a hasmagasságot, valamint kanyarodás közben a jármű földtől mért távolságát, továbbá nem korlátozza a rugóutat, a kormányzási szöveget vagy bármely kezelőszerv mozgását, és nem takar el világító- vagy fényvisszaverő berendezést.

- A kormányra vagy az első villára rögzített kiegészítők az egyenlőtlen súlyelosztás vagy a légellenállás megváltozása miatt instabilitást okozhatnak. Ha mégis a kormányra vagy az első villára szerel fel kiegészítőt, minél kevesebb és a lehető legkönnyebb kiegészítőket válassza.
- A nagy méretű kiegészítők légellenállása jelentősen befolyásolhatja a motorkerékpár stabilitását. A szél megpróbálhatja felemelni a motorkerékpárt, vagy oldalszél esetén instabillá válhat a jármű. Ezek a kiegészítők nagy járművek előzésekor is problémát okozhatnak, illetve amikor nagyobb méretű jármű előzi meg a motorkerékpárt.
- Bizonyos kiegészítők megváltoztathatják a vezető testhelyzetét. Ez csökkenti

mozgásának szabadságát, így korlátozhatja a jármű irányíthatóságát, ezért az ilyen kiegészítők felszerelése nem javasolt.

- Elektromos kiegészítők felszerelését körültekintéssel végezze. Ha az elektromos kiegészítő energiafelvétele meghaladja a motorkerékpár elektromos rendszerének kapacitását, elektromos hiba léphet fel, aminek hatására a motor leállhat vagy a világítás megszűnhet.

Benzin és kipufogógáz

- A **BENZIN** **RENDKÍVÜL TŰZVESZÉLYES:**
 - Tankolás előtt mindig állítsa le a motort.
 - Ügyeljen arra, hogy tankolás közben ne folyjon benzin a motorra vagy a kipufogóra.
 - Soha ne tankoljon dohányzás közben vagy nyílt láng közelében.
- Soha ne indítsa be, és ne járassa a motort zárt térben. A kipufogógázok mérgezőek, és rövid időn belül

eszméletvesztést, majd halált okoznak. A motort mindig jól szellőző helyen járassa.

- Mielőtt őrizetlenül hagyja a motorkerékpárt, mindig állítsa le a motort, és vegye ki a kulcsot a gyújtáskapcsolóból. Parkoláskor ügyeljen a következőkre:
 - a motor és a kipufogó forró, ezért olyan helyen parkoljon, ahol a gyalogosok vagy a gyerekek valószínűleg nem érnek a forró részekhez;
 - ne parkoljon lejtőn vagy puha talajon, mert a motorkerékpár feldőlhet;
 - ne parkoljon gyújtó hatású hőforrás (pl. fűtőtest, nyílt láng stb.) közelében, mert a motorkerékpár tüzet foghat.
- Ha a motorkerékpárt másik járműben szállítja, tartsa függőlegesen. Ha a motorkerékpár ferdén áll szállítás közben, az üzemanyagtartályból kifolyhat a benzin.
- Ha véletlenül benzint nyelt, nagy mennyiségű benzingőzt lélegzett be vagy benzin került a szemébe, forduljon azonnal orvoshoz. Ha

benzin folyt a bőrére vagy a ruházatára, azonnal mossa le szappanos vízzel, és öltözzön át.

Bal oldali nézet

2

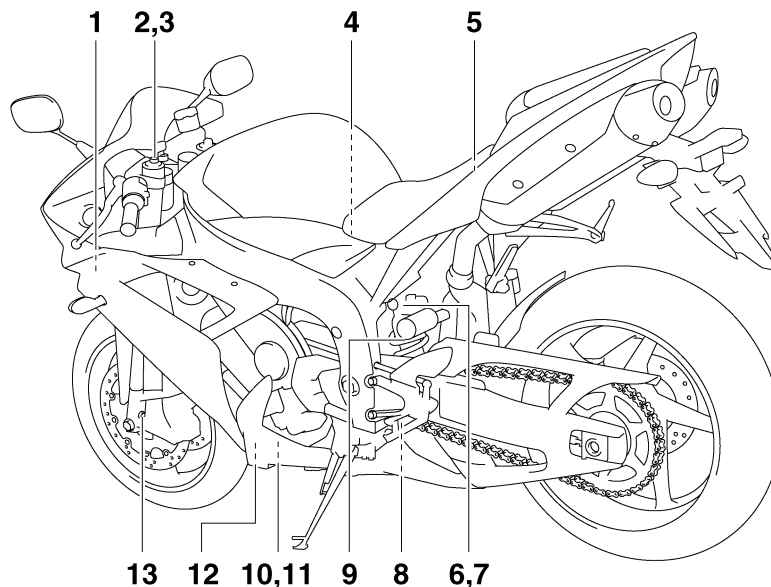

1. Biztosítékdoboz (6-32. oldal)
2. Az első villa kirugózási csillapításának beállítására szolgáló csavar (3-21. oldal)
3. Az első villa rugó-előfeszítésének beállítására szolgáló csavar (3-21. oldal)
4. Az üzemanyag-befecskendező rendszer biztosítéka (6-32. oldal)
5. Főbiztosíték (6-32. oldal)
6. A hátsó lengéscsillapító berugózási csillapításának beállítására szolgáló csavar (gyors berugózási csillapításhoz) (3-22. oldal)
7. A hátsó lengéscsillapító berugózási csillapításának beállítására szolgáló csavar (lassú berugózási csillapításhoz) (3-22. oldal)
8. A hátsó lengéscsillapító kirugózási csillapításának beállítására szolgáló csavar (3-22. oldal)
9. A lengéscsillapító rugójának előfeszítettségét állító gyűrű (3-22. oldal)
10. Motorolaj-leeresztő csavar (6-10. oldal)
11. Hűtőfolyadék-leeresztő csavar (6-14. oldal)
12. Motorolaj szűrő (6-10. oldal)
13. Az első villa berugózási csillapításának beállítására szolgáló csavar (3-21. oldal)

Jobb oldali nézet

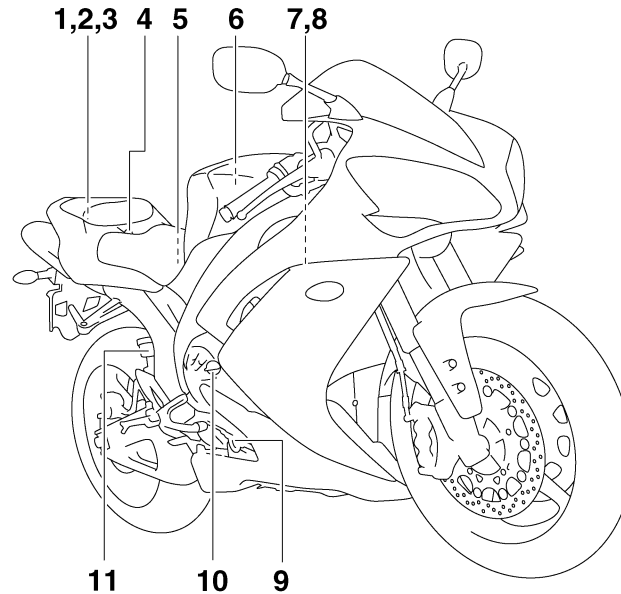

1. Csomagleszorító fülek (3-25. oldal)
2. Bukósisaktartó (3-20. oldal)
3. Szerszámkészlet (6-1. oldal)
4. Utasülészár (3-19. oldal)
5. Akkumulátor (6-30. oldal)
6. Levegőszűrő (6-16. oldal)
7. Hűtősapka (6-13. oldal)
8. Hűtőfolyadék-tartály (6-13. oldal)
9. Motorolajszint-ellenőrző ablak (6-10. oldal)
10. A motorolaj-betöltőnyílás zárósapkája (6-10. oldal)
11. Hátsó fékfolyadék-tartály (6-23. oldal)

Kezelőszervek

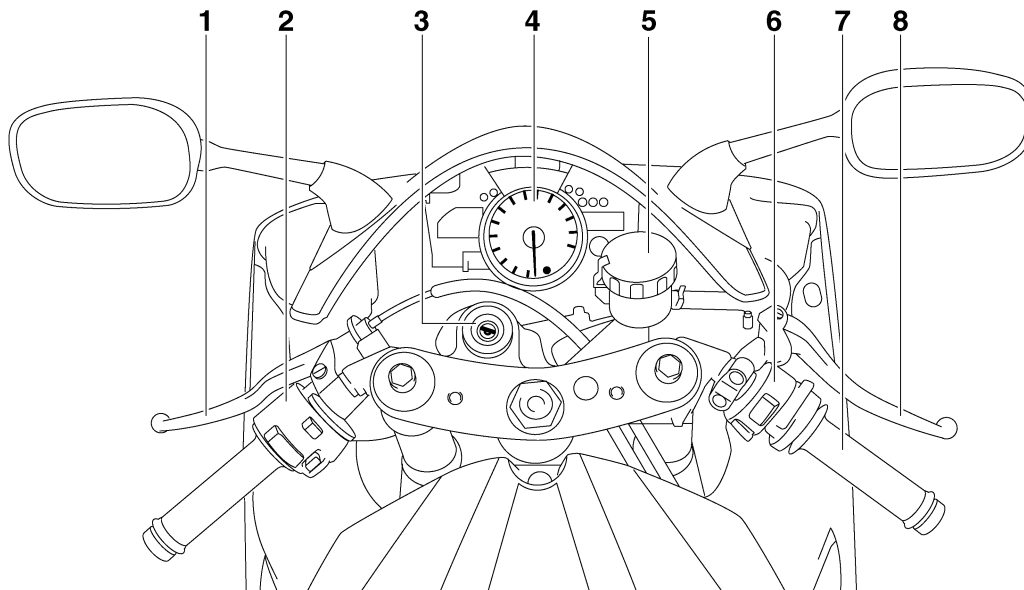

1. Kuplungkar (3-15. oldal)
2. Bal oldali kormánykapcsolók (3-14. oldal)
3. Gyújtáskapcsoló/kormányzár (3-2. oldal)
4. Többfunkciós műszer (3-7. oldal)
5. Első fékfolyadék-tartály (6-23. oldal)
6. Jobb oldali kormánykapcsolók (3-14. oldal)
7. Gázmarkolat (6-18. oldal)
8. Fékkar (3-16. oldal)

Indításgátló

YAU10972

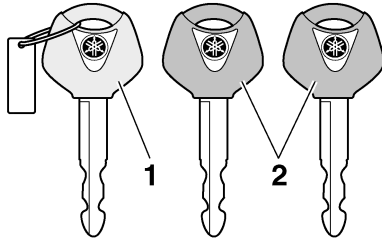

1. Regisztrációs kulcs (piros színű fejjel)
2. Használati kulcsok (fekete színű fejjel)

Ezt a modellt indításgátló rendszerrel látták el, mely a kulcsokon lévő regisztrációs kódok segítségével meggátolja, hogy eltulajdoníthassák a motorkerékpárt. A rendszer elemei a következők:

- egy regisztrációs kulcs (piros színű fejjel),
- két használati kulcs (fekete színű fejjel), melyek új azonosító számmal láthatók el,
- jeladó (a regisztrációs kulcsba beépítve),
- indításgátló egység,
- elektronikus vezérlőegység (ECU),

- az indításgátló rendszer jelzőfénye. (Lásd a(z) 3-3. oldalt.)

A regisztrációs (piros fejjű) kulcs segítségével regisztrálhatók a használati kulcsok azonosítói. Mivel a regisztrációs folyamat bonyolult, ha erre kerülne sor, a motorkerékpárt a három kulccsal együtt vigye el valamelyik Yamaha-szervizbe. A motorkerékpárhoz ne a piros fejjű kulcsot használja. Azt csak a használati kulcsok regisztrálásához szabad használni. A motorkerékpár indításához mindig a használati (fekete fejjű) kulcsokat használja.

YCA11820

FIGYELEM:

- **ÜGYELJEN RÁ, HOGY NE VESZÍTSE EL A REGISZTRÁCIÓS KULCSOT! AMENNYIBEN EZ MÉGIS BEKÖVETKEZNE, KERESSE FEL A MOTORKERÉKPÁR ELADÓJÁT! A regisztrációs kulcs elvesztése esetén a használati kulcsokat nem lehet új azonosítószámmal ellátni. A használati kulcsokkal ezután is elindítható a motor, azonban ha később regisztrációra lesz szükség (pl. ha új kulcsot csináltat vagy ha mindegyik kulcs elveszne),**

ki kell cseréltetnie az egész indításgátló rendszert. Ezért ajánlatos a használati kulcsokat használni, és a regisztrációs kulcsot biztonságos helyen tartani.

- Ne merítse vízbe a kulcsokat.
- A kulcsokat ne tegye ki magas hőmérsékleteknek.
- Ne helyezze a kulcsokat erős mágneses tér (pl. hangszórók) közelébe.
- Ne tegyen nehéz tárgyakat a kulcsokra.
- Ne reszelje meg a kulcsokat, és ne változtassa meg alakjukat.
- Ne szerelje szét a kulcsok műanyag részét.
- Ne tegyen két indításgátlós kulcsot egyazon kulcstartóra.
- A regisztrációs kulcs mellé ne tegyen más indításgátlós kulcsokat.
- Ne közelítsen más indításgátlós kulccsal a gyújtáskapcsolóhoz, mert ez interferenciát okozhat.

MŰSZEREK ÉS KEZELŐSZERVEK

Gyújtáskapcsoló/kormányzár

YAU10471

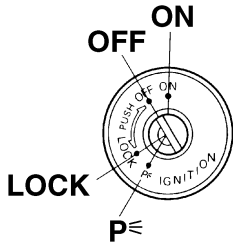

A gyújtáskapcsoló vezérli a gyújtást és a világító-berendezéseket, továbbá ez működteti a kormányzárát is.

MEGJEGYZES:

Mindennapos használathoz mindig a hagyományos (fekete fejű) kulcsok egyikét használja. A regisztrációs (piros fejű) kulcsot tartsa biztonságos helyen, és csak regisztrációhoz használja, így nehezebben veszítheti el.

BEKAPCSOLT (ON) ÁLLAPOT

YAU10550

Ebben a helyzetben az áramkörök feszültség alá kerülnek, a műszermegvilágító lámpa, a hátsó lámpa, a rendszám-megvilágító lámpa,

valamint a helyzetjelző lámpák felgyulladnak és a motor indíthatóvá válik. A kulcsot ebben a helyzetben nem lehet kihúzni a gyújtáskapcsolóból.

MEGJEGYZES:

A fényszóró automatikusan felgyullad, amikor a motor beindul, és égve marad, amíg a gyújtáskapcsolót "OFF" állásba nem fordítja, még akkor is, ha a motor leáll.

KIKAPCSOLT (OFF) ÁLLAPOT

YAU10660

Az elektromos rendszer kikapcsolt állapotban van. A kulcs kivehető.

ZÁR (LOCK)

YAU10680

Ebben a helyzetben a kormány le van zárva, és az elektromos rendszer kikapcsolt állapotban van. A kulcs kivehető.

A kormány lezárása

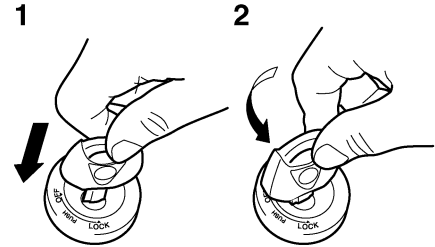

1. Nyomja be a kulcsot.
2. Fordítsa el.

1. Fordítsa a kormányt teljesen balra.
2. Nyomja be a kulcsot a gyújtáskapcsoló "OFF" helyzetében, majd benyomva tartva fordítsa el a "LOCK" helyzetbe.
3. Vegye ki a kulcsot.

A kormányzár feloldása

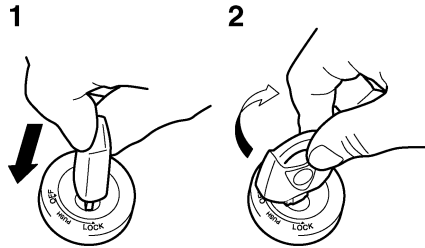

1. Nyomja be a kulcsot.
2. Fordítsa el.

Nyomja be a kulcsot a gyújtáskapcsolóba, majd benyomva tartva fordítsa el "OFF" helyzetbe.

YWA10060

⚠ VIGYÁZAT

Menet közben soha ne fordítsa a kulcsot "OFF" vagy "LOCK" helyzetbe, mert így kikapcsolhatja az elektromos rendszert, ami az irányíthatóság elvesztéséhez és balesethez vezethet. Feltétlenül álljon meg a motorkerékpárral, mielőtt a kulcsot "LOCK" vagy "OFF" helyzetbe fordítja.

p̄ (Parkolás)

YAU10941

A kormány le van zárva, a hátsó lámpa, a rendszám-megvilágító lámpa és a helyzetjelző lámpák világítanak. A vészvillogót és az irányjelzőket be lehet kapcsolni, azonban a többi elektromos rendszer ki van kapcsolva. A kulcs kivehető.

Ahhoz, hogy a kulcsot "p̄" állásba lehessen fordítani, a kormányt először le kell zárni.

YCA11020

FIGYELEM:

Ne használja a parkolóállást hosszabb ideig, mert az akkumulátor lemerülhet.

Visszajelző és figyelmeztető lámpák

YAU11003

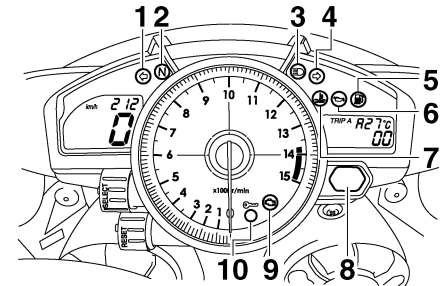

1. A bal oldali irányjelző visszajelző lámpája "↶"
2. Üres fokozat visszajelző "N"
3. A távolsági fény visszajelző lámpája "≡O"
4. A jobb oldali irányjelző visszajelző lámpája "↷"
5. Az üzemanyagszint figyelmeztető lámpája "⛢"
6. Az olajsint figyelmeztető lámpája "⛢"
7. A hűtőfolyadék túlmelegedésére figyelmeztető lámpa "⛢"
8. A kapcsolási fordulatszám jelző lámpa
9. Motorhibára figyelmeztető lámpa "⛢"
10. az indításgátló visszajelző lámpája

MŰSZEREK ÉS KEZELŐSZERVEK

3

Az irányjelzők visszajelző lámpái

YAU11030

“” és “”

Ha az irányjelző-kapcsolót jobbra vagy balra tolja el, villogni kezd a megfelelő oldali visszajelző lámpa.

Üres fokozat visszajelző “N”

YAU11060

Ez a lámpa akkor világít, ha a váltó üres fokozatban van.

A távolsági fény visszajelző lámpája

YAU11080

“”

Ez a visszajelző lámpa akkor világít, ha bekapcsolja a reflektort.

Az olajsint figyelmeztető lámpája

YAU11250

“”

Ha az olajsint túl alacsony a motorban, világítani kezd ez a figyelmeztető lámpa. A figyelmeztető lámpa áramkörének ellenőrzéséhez állítsa a gyújtáskapcsolót “ON” helyzetbe.

Helyes működés esetén a lámpa néhány másodpercre felvillan, majd elalszik. Amennyiben mást tapasztal, ellenőriztesse az áramkört valamelyik Yamaha-szervizben.

MEGJEGYZES: _____

- A lámpa hirtelen gyorsításkor vagy lassításkor, illetve emelkedőn haladva is felvillanhat, még abban az esetben is, ha megfelelő az olajsint. Ez azonban nem hibajelenség.
- A modellt öndiagnosztizáló egységgel látták el, mely az olajsintet felügyelő áramkört ellenőrzi. Ha az áramkör hibás, a következő jeleket ismétli a rendszer mindaddig, amíg a hibát ki nem javították: az olajsint figyelmeztető lámpája tízszer felvillan, majd kialszik 2.5 másodpercre. Amennyiben ezt tapasztalja, ellenőriztesse a járművét valamelyik Yamaha-szervizben.

Az üzemanyagszint figyelmeztető lámpája “”

YAU11361

Ez a figyelmeztető lámpa akkor gyullad fel, ha az üzemanyagszint nagyjából 3.2 L (0.85 US gal) (0.70 Imp.gal) alá csökken. Ilyenkor mihamarabb tankoljon.

A figyelmeztető lámpa áramkörének ellenőrzéséhez állítsa a gyújtáskapcsolót “ON” helyzetbe.

Helyes működés esetén a lámpa néhány másodpercre felvillan, majd elalszik. Amennyiben mást tapasztal, ellenőriztesse az áramkört valamelyik Yamaha-szervizben.

MEGJEGYZES: _____

A modellt öndiagnosztizáló egységgel látták el, mely az üzemanyagszintet ellenőrző áramkört felügyeli. Ha az üzemanyagszintet ellenőrző áramkör meghibásodott, a következőket ismétli a rendszer mindaddig, amíg a hibát ki nem javították: az üzemanyagszint figyelmeztető lámpája nyolcszor felvillan, majd kialszik 3 másodpercre. Amennyiben ezt tapasztalja, ellenőriztesse a járművét valamelyik Yamaha-szervizben.

A hűtőfolyadék túlmelegedésére figyelmeztető lámpa “”

YAU11423

Ez a figyelmeztető lámpa akkor gyullad fel, ha a motor túlmelegszik. Ilyenkor azonnal állítsa le a motort és hagyja lehűlni.

A figyelmeztető lámpa áramkörének ellenőrzéséhez állítsa a gyújtáskapcsolót “ON” helyzetbe.

Helyes működés esetén a lámpa néhány másodpercre felvillan, majd elalszik. Amennyiben mást tapasztal, ellenőriztesse az áramkört valamelyik Yamaha-szervizben.

YCA10020

FIGYELEM:

Ne működtesse a motort, ha az túlmelegedett.

MŰSZEREK ÉS KEZELŐSZERVEK

Hűtőfolyadék hőmérséklet	Kijelző	Állapot	Teendő
39 °C alatt (103 °F alatt)		A kijelzőn a “Lo” üzenet látható.	Rendben Motorozhat.
40–116 °C (104–242 °F)		Az aktuális hőmérséklet olvasható le a kijelzőről.	Rendben Motorozhat.
117–139 °C (243–283 °F)		A hőmérséklet-kijelző villog. Felgyullad a figyelmeztető lámpa.	Álljon meg a járművel és hagyja a motort alapjáraton üzemelni, amíg a hűtőfolyadék hőmérséklete lecsökken. Amennyiben a hőmérséklet nem csökken, állítsa le a motort. (Lásd a(z) 6-44. oldalt.)
140 °C felett (284 °F felett)		A “HI” üzenet villog. Felgyullad a figyelmeztető lámpa.	Állítsa le a motort és hagyja lehűlni. (Lásd a(z) 6-44. oldalt.)

Motorhibára figyelmeztető lámpa

YAU11530



Ez a figyelmeztető lámpa akkor villan fel vagy világít folyamatosan, ha a motort ellenőrző áramkörök valamelyike meghibásodott. Amennyiben ezt tapasztalja, ellenőriztesse a jármű öndiagnosztizáló rendszerét valamelyik Yamaha-szervizben. (Az öndiagnosztizáló egység leírását a(z) 3-7. oldalon találja.)

A figyelmeztető lámpa áramkörének ellenőrzéséhez állítsa a gyújtáskapcsolót "ON" helyzetbe. Helyes működés esetén a lámpa néhány másodpercre felvillan, majd elalszik. Amennyiben mást tapasztal, ellenőriztesse az áramkört valamelyik Yamaha-szervizben.

A kapcsolási fordulatszám jelző lámpa

YAU11571

Beállítható, hogy adott fordulatszám elérésekor felgyulladjon, illetve elaludjon ez a visszajelző lámpa, ezzel jelezve a motor vezetőjének, hogy magasabb sebességfokozatba kell kapcsolnia.

A visszajelző lámpa áramkörének ellenőrzéséhez állítsa a gyújtáskapcsolót "ON" helyzetbe.

Helyes működés esetén a lámpa néhány másodpercre felvillan, majd elalszik. Amennyiben mást tapasztal, ellenőriztesse az áramkört valamelyik Yamaha-szervizben. (Ennek a visszajelző lámpának a funkciójával, illetve beállításával kapcsolatban részletes leírást talál a(z) 3-7. oldalon.)

Az indításgátló visszajelző lámpája

YAU38620

A visszajelző lámpa áramkörének ellenőrzéséhez állítsa a gyújtáskapcsolót "ON" helyzetbe.

Helyes működés esetén a lámpa néhány másodpercre felvillan, majd elalszik. Amennyiben mást tapasztal, ellenőriztesse az áramkört valamelyik Yamaha-szervizben.

Az gyújtáskapcsoló "OFF" helyzetbe állítása után 30 másodperccel a visszajelző lámpa villogni kezd, jelezve, hogy az indításgátló rendszer bekapcsolt. 24 óra elteltével a lámpa kialszik, azonban az indításgátló rendszer továbbra is bekapcsolva marad.

Ezt a modellt az indításgátló rendszert ellenőrző öndiagnosztizáló egységgel is ellátták. (Az öndiagnosztizáló egység leírását a(z) 3-7. oldalon találja.)

Többfunkciós műszer

YAU33967

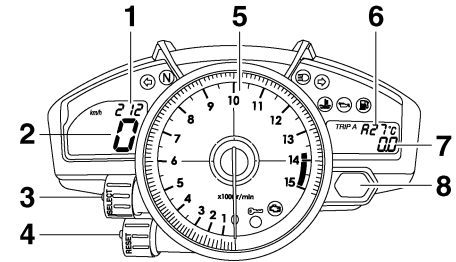

1. Óra
2. Sebességmérő
3. "SELECT" gomb
4. "RESET" gomb
5. Fordulatszám mérő
6. Hűtőfolyadék-hőmérő / külső hőmérő
7. Kilométerszámláló/napi számlálók/ tartalék km-számláló/stopper
8. A kapcsolási fordulatszám jelző lámpa

⚠ VIGYÁZAT

Állítsa meg a motorkerékpárt, mielőtt a többfunkciós műszer beállításait megváltoztatná.

A többfunkciós műszernek az alábbi funkciói vannak:

- sebességmérő (az utazási sebességet mutatja),

MŰSZEREK ÉS KEZELŐSZERVEK

- fordulatszám mérő (a motor fordulatszámát méri)
- kilométerszámláló (az összes megtett kilométerek számát mutatja),
- két napi számláló (az utolsó nullázás óta megtett kilométerek számát mutatják)
- tartalék km-számláló (a megtett kilométerek számát mutatja azóta, hogy az üzemanyagszint figyelmeztető lámpája felgyulladt)
- stopper
- óra
- hűtőfolyadék-hőmérő
- külső hőmérő
- öndiagnosztizáló egység
- a kijelző fényerősségének szabályozására, valamint a kapcsolási fordulatszám jelző lámpa beállítására szolgáló üzemmód

MEGJEGYZES:

- A "SELECT" és a "RESET" gombok használata előtt győződjön meg arról, hogy a gyújtáskapcsoló "ON" helyzetben van.
- Az Angliába szállított modellek esetén: A sebességmérő és a kilométerszámlálók metrikus (km) vagy angolszász (mérőföld)

egységekben történő kijelzési módja között a "SELECT" gomb legalább 1 másodpercig tartó lenyomásával válthat.

Fordulatszám mérő

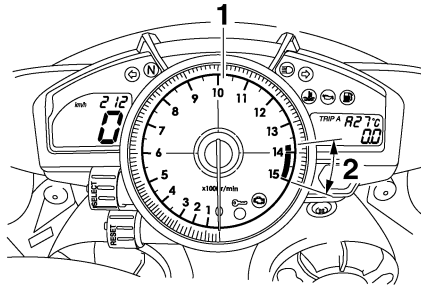

1. Fordulatszám mérő
2. Vörös tartomány

Az elektromos fordulatszám mérő segítségével a vezető felügyelheti a motor fordulatszámát, és azt mindig az ideális teljesítmény-tartományon belül tarthatja. Ha a gyújtáskapcsolót "ON" helyzetbe állítja, a fordulatszám mérő mutatója az elektronikus áramkör ellenőrzése érdekében végigfutja a teljes fordulatszám-tartományt, majd visszatér a 0 1/p értékre.

YCA10031

FIGYELEM:

Soha ne engedje, hogy a motor fordulatszáma a vörös tartományig emelkedjen.

Vörös tartomány: 13750 1/p és felette

Óra

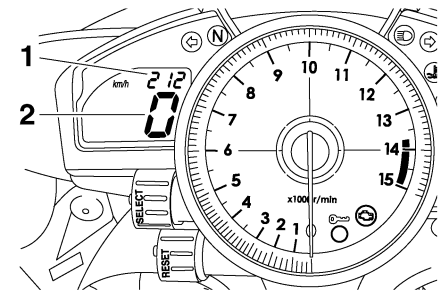

1. Óra
2. Sebességmérő

Fordítsa el a kulcsot "ON" állásba.

Az óra beállítása

1. Tartsa legalább 2 másodpercig egyszerre lenyomva a "SELECT" és a "RESET" gombokat.
2. Ha az órajelző villogni kezd, állítsa be a "RESET" gomb segítségével az órát.

3. Nyomja meg a “SELECT” gombot, ekkor a perckijelző kezd el villogni.
4. A “RESET” gomb segítségével állítsa be a perceket.
5. Az óra elindításához nyomja meg a “SELECT” gombot.

Kilométerszámláló, napi számláló és stopper üzemmódok

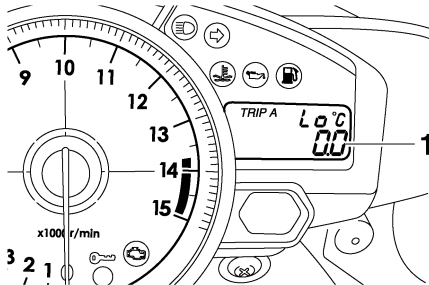

1. Kilométerszámláló/napi számláló/tartalék km-számláló/stopper

A “SELECT” gombot megnyomva a következő kijelzési üzemmódok között válthat: kilométerszámláló (“ODO”), napi számláló (“TRIP A” és “TRIP B”), valamint stopper. A váltás az alábbi sorrendet követi:

TRIP A → TRIP B → ODO → stopper → TRIP A

Amikor felgyullad az üzemanyagszint figyelmeztető lámpája (lásd 3-3. oldal), a kilométerszámláló automatikusan átvált a tartalék km-számláló üzemmódba (“F-TRIP”), és számolni kezdi az ettől a ponttól megtett távolságot. Ebben az esetben a “SELECT” gomb segítségével a következő sorrendben lehet a kijelzőn az egyes számláló-üzemmódokat megjeleníteni:

F-TRIP → stopper → TRIP A → TRIP B → ODO → F-TRIP

A nullázáshoz először válassza ki a “SELECT” gomb segítségével a kívánt számlálót, majd tartsa legalább 1 másodpercig lenyomva a “RESET” gombot. Amennyiben nem nullázza a tartalék km-számlálót, tankolás, majd 5 km (3 mi) megtétele után automatikusan nullázódik és a kijelzőn az előzőleg használt számláló-üzemmód jelenik meg.

Stopper üzemmód

A kijelző stopper üzemmódját a “SELECT” gomb segítségével választhatja ki. (A stopper számjegyei villogni kezdenek.) Engedje fel a “SELECT” gombot, majd tartsa néhány másodpercig lenyomva, amíg a stopper számjegyeinek villogása megszűnik.

Egyszerű mérés

1. A “RESET” gomb segítségével indítsa el a stopper.
2. A mérés a “SELECT” gomb segítségével állítható meg.
3. A stopper a “SELECT” gomb ismételt megnyomásával nullázható.

Részidőmérés

1. A “RESET” gomb segítségével indítsa el a stopper.
2. Részidőméréshez nyomja meg a “RESET” vagy a “⊞” indítógombot. (A kettőspont villogni kezd.)
3. Az utolsó részidő megjelenítéséhez nyomja meg a “RESET” gombot vagy a “⊞” indítógombot. A mérés leállításához és a teljes idő kijelzéséhez nyomja meg a “SELECT” gombot.
4. A stopper a “SELECT” gomb segítségével nullázható.

MEGJEGYZES: _____

Amennyiben néhány másodpercig lenyomva tartja a “SELECT” gombot, a kijelzőn a legutóbb használt üzemmód jelenik meg.

MŰSZEREK ÉS KEZELŐSZERVEK

Hűtőfolyadék-hőmérő

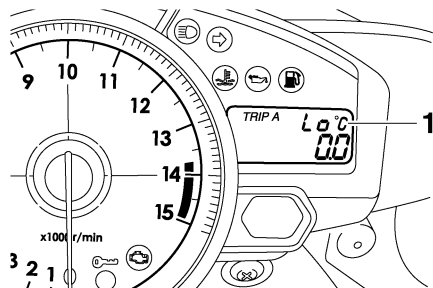

1. Hűtőfolyadék-hőmérő

A hűtőfolyadék-hőmérő a hűtőfolyadék hőmérsékletét mutatja. A hűtőfolyadék-hőmérséklet és a külső hőmérséklet kijelzése között a “RESET” gomb segítségével válthat.

MEGJEGYZES:

A hűtőfolyadék-hőmérő kiválasztásakor 1 másodpercig a “C” jelzés látható a kijelzőn, majd megjelenik a hűtőfolyadék hőmérséklete.

YCA10020

FIGYELEM:

Ne működtesse a motort, ha az túlmelegedett.

A külső hőmérséklet megjelenítése

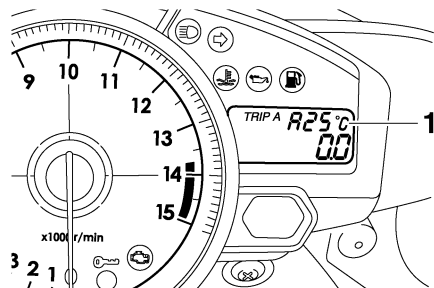

1. A külső hőmérséklet megjelenítése

A külső hőmérő a levegőszűrő házába beáramló levegő hőmérsékletét mutatja. A hűtőfolyadék-hőmérséklet és a külső hőmérséklet kijelzése között a “RESET” gomb segítségével válthat.

MEGJEGYZES:

- A motor felhevülésekor a hűtőfolyadék túlmelegedésére figyelmeztető lámpa akkor is felgyullad, ha a kijelző a külső hőmérsékletet mutatja.
- Ha a gyújtáskapcsolót “ON” helyzetbe állítja, automatikusan a hűtőfolyadék hőmérséklete jelenik meg a kijelzőn, abban az esetben is, ha korábban, a gyújtáskapcsoló

“OFF” helyzetbe állítása előtt a külső hőmérséklet kijelzését állította be.

- Amikor a kijelzőn a külső hőmérsékletet jeleníti meg, a hőmérsékleti érték előtt az “A” jelzés látható.

Öndiagnosztizáló egységek

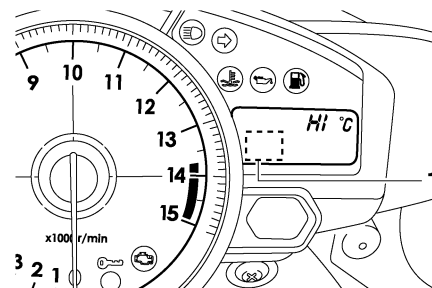

1. Hibakód kijelző

Ezt a modellt öndiagnosztizáló egységgel látták el, mely a motorkerékpár számos áramkörét figyeli. Ha az áramkörök valamelyike meghibásodott, világítani kezd a motorhibára figyelmeztető lámpa és a jobb oldali kijelzőn egy kétjegyű hibakód jelenik meg.

Ezt a modellt az indításgátló rendszert ellenőrző öndiagnosztizáló egységgel is ellátták.

Ha az indításgátló áramköreinek valamelyike hibásodik meg, villogni kezd az indításgátló visszajelző lámpája, és egy kétjegyű hibakód jelenik meg a jobb oldali kijelzőn.

MEGJEGYZES: _____

Ha a jobb oldali kijelzőn az 52 hibakód jelenik meg, azt a jeladó interferenciája okozhatja. Ilyenkor próbálkozzon a következővel:

1. Indítsa be a motort a regisztrációs (piros fejű) kulccsal.

MEGJEGYZES: _____

Győződjön meg róla, hogy nincs másik indításgátlós kulcs a gyújtáskapcsoló közelében, ne tartson több indításgátlós kulcsot ugyanazon a kulcstartón! Több indításgátlós kulcs együtt interferenciát okozhat, ami meggátolhatja a motor indítását.

2. Ha a motor beindult, állítsa le, és próbálja meg a használati (fekete) kulcsok valamelyikével elindítani.

3. Ha a motorkerékpár nem indítható a használati (fekete) kulcsok valamelyikével vagy egyikével sem, vigye el a motorkerékpárt a regisztrációs kulccsal és a használati (fekete) kulcsokkal együtt valamelyik Yamaha-szervizbe.

Ha a jobb oldali kijelzőn hibakód látható, jegyezze fel azt, és ellenőriztesse a motorkerékpárját valamelyik Yamaha-szervizben.

YCA11590

FIGYELEM: _____

Ha a kijelző hibakódot jelez, a motorkerékpárt minél hamarabb ellenőriztetni kell valamelyik Yamaha-szervizben, hogy elkerülje a motor komolyabb sérülését.

A kijelző fényerősségének szabályozására, valamint a kapcsolási fordulatszám jelző lámpa beállítására szolgáló üzemmód

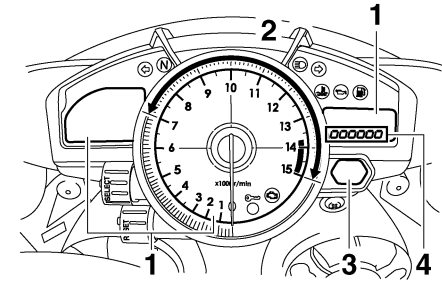

1. A kijelző fényerőssége
2. A kapcsolási fordulatszám jelző lámpa be- és kikapcsolása
3. A kapcsolási fordulatszám jelző lámpa
4. Fényerő

Ebben az üzemmódban öt beállítási funkció közül választhat, az alábbi sorrendben.

- A kijelző fényerőssége:
Ez a funkció lehetővé teszi, hogy a külső fényviszonyoknak megfelelően állítsa be a kijelzők és a fordulatszám-mérő megvilágítását.

MŰSZEREK ÉS KEZELŐSZERVEK

3

- A kapcsolási fordulatszám jelző lámpa működési módja:
Ebben a funkcióban kiválaszthatja, hogy bekapcsoljon-e kapcsolási fordulatszám jelző lámpa, és amennyiben igen, folytonosan világítson vagy villogjon.
- A kapcsolási fordulatszám jelző lámpa bekapcsolása:
Ebben a funkcióban választhatja ki azt a fordulatszámot, amelynél a visszajelző lámpa bekapcsol.
- A kapcsolási fordulatszám jelző lámpa kikapcsolása:
Ebben a funkcióban választhatja ki azt a fordulatszámot, amelynél a visszajelző lámpa kikapcsol.
- A kapcsolási fordulatszám jelző lámpa fényerősségének beállítása:
Ebben a funkcióban állíthatja be a visszajelző lámpa fényerősségét.

MEGJEGYZES: _____

Ebben az üzemmódban – a kapcsolási fordulatszám jelző lámpa működési módjának beállítását kivéve – minden funkció esetén a jobb oldali kijelző mutatja a pillanatnyi beállítást.

A többfunkciós mérőegység kijelzője és a fordulatszám-mérő megvilágításának beállítása

1. Fordítsa el a kulcsot “OFF” állásba.
2. Tartsa lenyomva a “SELECT” gombot.
3. Fordítsa el a kulcsot “ON” állásba, majd 5 másodperc elteltével engedje fel a “SELECT” gombot.
4. A “RESET” gomb segítségével állítsa be a kívánt fényerőt.
5. A “SELECT” gomb segítségével hagyja jóvá a kiválasztott fényerőt. A kapcsolási fordulatszám jelző lámpa működési módjának beállítására szolgáló funkció jelenik meg.

A kapcsolási fordulatszám jelző lámpa működési módjának beállítása

1. A “RESET” gomb segítségével válassza ki a visszajelző lámpa működési módját az alábbiak közül:
 - A visszajelző lámpa bekapcsolt állapotban folytonosan világít. (Amikor ezt a beállítást választotta ki, a lámpa folytonosan világít.)
 - A visszajelző lámpa bekapcsolt állapotban villog. (Amikor ezt a beállítást választotta ki, a

visszajelző lámpa másodpercenként négyszer felvillan.)

- A visszajelző lámpa nem kapcsol be, azaz nem jelzi a váltás időszerűségét folytonos vagy villogó fénnnyel. (Amikor ezt a beállítást választotta ki, a visszajelző lámpa két másodpercenként villan fel.)
2. A “SELECT” gomb segítségével hagyja jóvá a visszajelző lámpa kiválasztott működési módját. A kapcsolási fordulatszám jelző lámpa bekapcsolásának beállítására szolgáló funkció jelenik meg.

A kapcsolási fordulatszám jelző lámpa bekapcsolásának beállítása

MEGJEGYZES: _____

A kapcsolási fordulatszám jelző lámpa bekapcsolásához tartozó fordulatszám 7000 1/p és 15000 1/p közé eshet. 12000 1/p és 15000 1/p között a visszajelző lámpa bekapcsolásához tartozó fordulatszám 200 1/p-es lépésközzel választható ki. 12000 1/p és 15000 1/p között a visszajelző lámpa bekapcsolásához tartozó fordulatszám 200 1/p-es lépésközzel választható ki.

Riasztó (külön megvásárolható)

A motorkerékpár a Yamaha-szervizekben külön megvásárolható riasztóval szerelhető fel. További részletekért keresse fel valamelyik Yamaha-szervizt.

1. A visszajelző lámpa bekapcsolásához tartozó fordulatszámot a "RESET" gomb segítségével választhatja ki.
2. A "SELECT" gomb segítségével hagyja jóvá a kiválasztott értéket. A kapcsolási fordulatszám jelző lámpa kikapcsolásának beállítására szolgáló funkció jelenik meg.

A kapcsolási fordulatszám jelző lámpa kikapcsolásának beállítása

MEGJEGYZES: _____

- A kapcsolási fordulatszám jelző lámpa kikapcsolásához tartozó fordulatszám 7000 1/p és 15000 1/p közé eshet. 7000 1/p és 15000 1/p között a visszajelző lámpa bekapcsolásához tartozó fordulatszám 200 1/p-es lépésközzel választható ki. 12000 1/p és 15000 1/p között a visszajelző lámpa bekapcsolásához tartozó fordulatszám 200 1/p-es lépésközzel választható ki.
- Ügyeljen arra, hogy a kikapcsoláshoz tartozó fordulatszám magasabb legyen, mint a bekapcsoláshoz

tartozó érték, máskülönben a kapcsolási fordulatszám jelző lámpa nem gyullad fel.

1. A visszajelző lámpa kikapcsolásához tartozó fordulatszámot a "RESET" gomb segítségével választhatja ki.
2. A "SELECT" gomb segítségével hagyja jóvá a kiválasztott értéket. A kapcsolási fordulatszám jelző lámpa fényerősségének beállítására szolgáló funkció jelenik meg.

A kapcsolási fordulatszám jelző lámpa fényerősségének beállítása

1. A "RESET" gomb segítségével válassza ki a megfelelő fényerősséget.
2. A "SELECT" gomb segítségével hagyja jóvá a beállítást. A jobb oldali kijelző visszatér a kilométerszámláló vagy napi számláló üzemmódba.

MŰSZEREK ÉS KEZELŐSZERVEK

A kormányon elhelyezett kapcsolók

Bal oldal

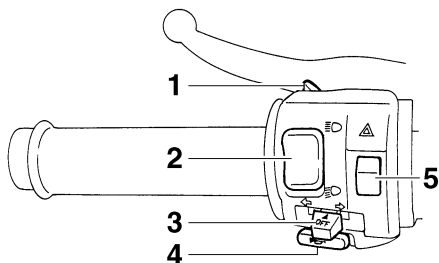

1. Fénykürt "PASS"
2. Fényváltó kapcsoló "☰/☷"
3. Irányjelző-kapcsoló "↔"
4. Kürt "📢"
5. Vészvillogó "⚠"

YAU12347

Jobb oldal

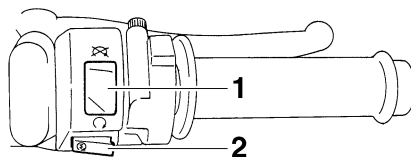

1. Motorleállító kapcsoló "☉/☒"
2. Indítógomb "🌀"

YAU12370

Fénykürt "PASS"

A gomb megnyomásával felvillanthatja a reflektorokat.

YAU12400

Fényváltó kapcsoló "☰/☷"

A kapcsoló "☰" helyzetében a távolsági fény, "☷" helyzetében pedig a tompított fény világít.

YAU12460

Irányjelző-kapcsoló "↔"

A jobbra kanyarodási szándék jelzéséhez állítsa a kapcsolót "↔" helyzetbe. Balra kanyarodáshoz állítsa a kapcsolót "↔" helyzetbe. Amikor felengedi a kapcsolót, az visszatér a középső helyzetébe. Az

irányjelzők kikapcsolásához várja meg, amíg a kapcsoló visszatér a középső állásba, majd nyomja be a kapcsolót.

YAU12500

Kürt "📢"

A gomb megnyomásával megszólaltatható a kürt.

YAU12660

Motorleállító kapcsoló "☉/☒"

A motor beindítása előtt állítsa a kapcsolót "☉" helyzetbe. Vészhelyzetben, például ha a motorkerékpár felborult vagy a gáz felakadt, a motor leállításához állítsa a kapcsolót "☒" helyzetbe.

YAU12710

Indítógomb "🌀"

A gomb megnyomásakor az önindító beindítja a motort.

YCA10050

FIGYELEM:

A motor beindítása előtti teendőkkel kapcsolatos utasítások a(z) 5-1. oldalon találhatóak.

Ha a gyújtáskapcsolót "ON" helyzetbe állítja és megnyomja az indítógombot, világítani kezd a motorhibára figyelmeztető lámpa. Ez azonban nem hibajelenség.

YAU41700

Vészvillogó "▲"

Ha a gyújtáskapcsoló "ON" vagy "P" helyzetben van, a gomb megnyomásakor mind a négy irányjelző villogni kezd (vészvillogó).

YAU12733

A vészvillogót veszélyhelyzetben használja, illetve ha figyelmeztetni akarja a többi közlekedőt arra, hogy olyan helyen kényszerült a járművével megállni, ahol az veszélyes közlekedési helyzetet teremt.

YCA10061

FIGYELEM:

Ne használja a vészvillogót hosszabb ideig álló motor mellett, mert az akkumulátor lemerülhet.

Kuplungkar

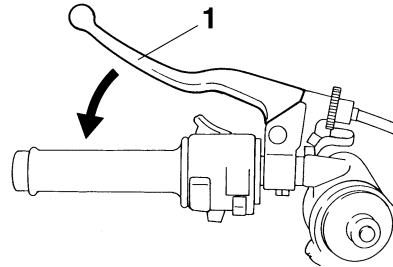

1. Kuplungkar

A kuplungkar a kormány bal oldalán található. A tengelykapcsoló kiemeléséhez húzza a kart a kormány felé. A kar visszaengedésével ismét zárja a tengelykapcsolót. A finom váltás érdekében gyorsan húzza be a kart, majd lassan engedje fel.

A kuplungkarhoz csatlakozik a kuplungkapcsoló, mely a gyújtásmegszakító rendszer része. (Lásd a(z) 3-26. oldalt.)

YAU12820

Sebességváltó pedál

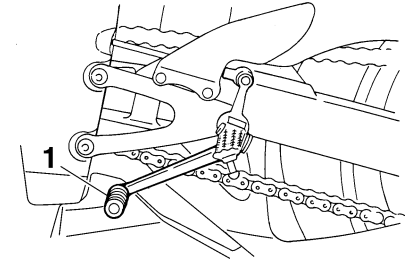

1. Sebességváltó pedál

A sebességváltó pedál a motor bal oldalán található. A kuplung és a sebességváltó pedál segítségével kapcsolhatja a motorkerékpár hatsebességes, állandó kapcsolódású sebességváltójának fokozatait.

YAU12870

Fékkar

YAU33850

állítócsavaron lévő hornyok valamelyike egy vonalban helyezkedik el a fékkaron lévő “△” jelzéssel.

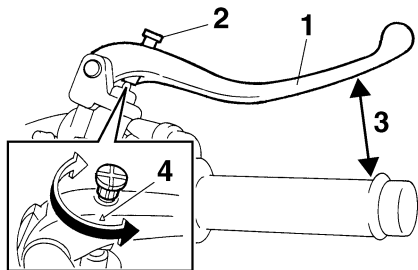

1. Fékkar
2. Fékkar-állító csavar
3. A fékkar és a markolat közötti távolság
4. “△” jel

A fékkar a kormány jobb oldalán található. Az első fék működtetéséhez húzza a kart a kormány felé.

A fékkart a kar helyzetének beállításra szolgáló csavarral látták el. A fékkar és a markolat közötti távolság beállításához húzza a fékkart előre, és közben fordítsa el az állítócsavart. Amikor elérte a kívánt pozíciót, győződjön meg róla, hogy az

Fékpédál

YAU12941

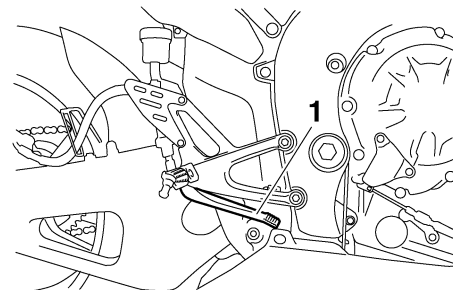

1. Fékpédál

A fékpédál a motorkerékpár jobb oldalán található. A hátsó fék működtetéséhez nyomja le a fékpédált.

Tanksapka

YAU13072

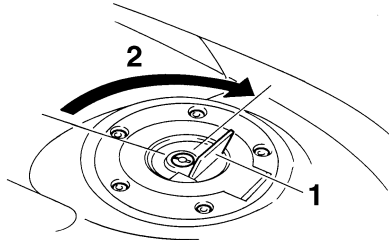

1. A tanksapka zárfedele
2. Nyitás

A tanksapka nyitása

Nyissa fel a tanksapka zárfedelét, helyezze be a kulcsot a zárba és fordítsa el 1/4 fordulattal az óramutató járásával megegyező irányban. A zár kiold, és a tanksapka felnyitható.

A tanksapka zárása

1. Helyezze vissza a tanksapkát úgy, hogy a kulcs benne van a zárban.
2. Fordítsa vissza a kulcsot eredeti helyzetébe az óramutató járásával ellentétes irányban, vegye ki, majd csukja vissza a zárfedelelet.

MEGJEGYZES: _____

A tanksapka csak akkor zárható vissza, ha benne van a kulcs. A kulcs addig nem vehető ki, amíg a tanksapka nincs megfelelően visszazárva.

YWA11090

⚠ VIGYÁZAT

Motorozás előtt ellenőrizze, hogy a tanksapka megfelelően le van-e zárva.

Üzemanyag

YAU13220

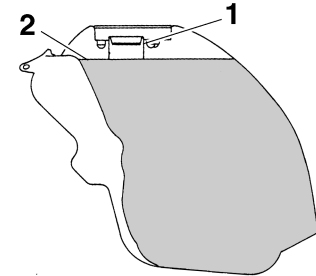

1. Üzemanyag-beöntőcső
2. Üzemanyagszint

Ellenőrizze, hogy van-e elegendő üzemanyag az üzemanyagtartályban. Tankolásakor helyezze a töltőpisztolyt az üzemanyagtartály beöntőnyílásába, és a beöntőcső aljáig töltsen fel üzemanyaggal az üzemanyagtartályt, amint az ábrán látható.

YWA10880

⚠ VIGYÁZAT

- **Ne töltsen túl az üzemanyagtartályt, mert az üzemanyag a hőtágulás következtében kifolyhat.**
- **Ne cseppenjen üzemanyag a forró motorra.**

YCA10070

FIGYELEM:

A mellécseppent üzemanyagot azonnal törölje le egy száraz, tiszta, puha ronggyal, mert megtámadhatja a festett felületeket vagy a műanyag részeket.

YAU13390

Ajánlott üzemanyag:

KIZÁRÓLAG ÓLOMMENTES
PRÉMIUMBENZIN

Az üzemanyagtartály térfogata:

18.0 L (4.76 US gal) (3.96 Imp.gal)

A tartalék-üzemanyag térfogata (az üzemanyagszint a figyelmeztető lámpa felgyulladásakor):

3.2 L (0.85 US gal) (0.70 Imp.gal)

YCA11400

FIGYELEM:

Csak ólommentes benzint használjon. Ólomozott benzin használata esetén a motor alkatrészei (például a szelepek, a dugattyúgyűrűk vagy a kipufogórendszer) súlyosan károsodhatnak.

Ezt a Yamaha motort 95-ös vagy annál magasabb oktánszámú ólommentes prémiumbenzin használatához tervezték.

Ha kopogás hallatszik a motorból, használjon másfajta márkájú üzemanyagot. Az ólommentes benzin használata megnöveli a gyújtógyertyák élettartamát és csökkenti a karbantartás költségeit.

Az üzemanyagtartály szellőző-túlfolyó tömlője

YAU34072

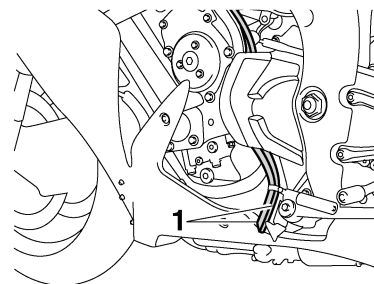

1. Az üzemanyagtartály szellőző-túlfolyó tömlője

A motorkerékpár használata előtt:

- Ellenőrizze a szellőző-túlfolyó tömlő csatlakozását.
- Ellenőrizze, nincs-e megsérülve vagy megrepedezve a szellőző-túlfolyó tömlő. Ha sérült, cserélje ki.
- Ellenőrizze, hogy a szellőző-túlfolyó tömlő vége nincs-e eltömődve. Ha eltömődött, tisztítsa ki.
- Győződjön meg arról, hogy az üzemanyagtartály szellőző-túlfolyó tömlőjének vége a burkolaton kívül van.

Katalizátor

YAU13431

Ennek a modellnek a kipufogórendszerét katalizátorral látták el.

YWA10860

⚠ VIGYÁZAT

Használat után a kipufogórendszer forró. Mielőtt bármilyen karbantartási munkát végezne, várja meg, amíg a kipufogó lehűl.

YCA10700

FIGYELEM:

A tűzveszély és más károsodások elkerülése érdekében figyeljen az alábbiakra.

- Csak ólommentes benzint használjon. Ólomzott benzin használata a katalizátor végleges károsodását okozza.
- Soha ne parkoljon gyúlékony anyagok (pl. száraz fű) közelében.
- Álló helyzetben ne járassa sokáig a motort.

Ülések

YAU33861

Vezetőülés

A vezetőülés leszerelése

Az ábrán látható módon húzza hátrafelé a vezetőülés hátsó részét, csavarja ki a csavarokat, majd vegye le az ülést.

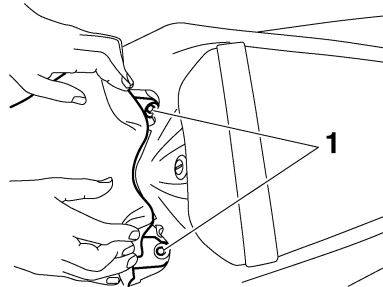

1. Csavar

A vezetőülés visszaszerelése

Az ábrán látható módon illessze a vezetőülés elülső részén lévő nyúlványt az üléstartóba, helyezze vissza az ülést, majd csavarja vissza a csavarokat.

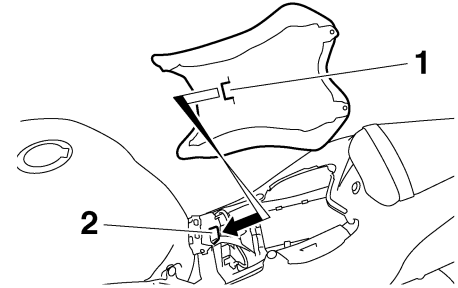

1. Csap
2. Üléstartó

Utásülés

Az utásülés leszerelése

1. Helyezze a kulcsot az ülészárba, és fordítsa el az óramutató járásával megegyező irányba.

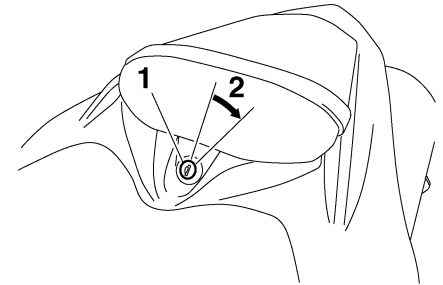

1. Utásülészár
2. Nyitás

MŰSZEREK ÉS KEZELŐSZERVEK

2. Emelje meg az utasülés elülső részét, és húzza előrefelé.

Az utasülés visszaszerelése

1. Az ábrán látható módon illessze az utasülés hátsó részén lévő nyúlványt az üléstartóba, majd nyomja lefelé az ülés elülső részét, amíg az a helyére nem kattann.

3

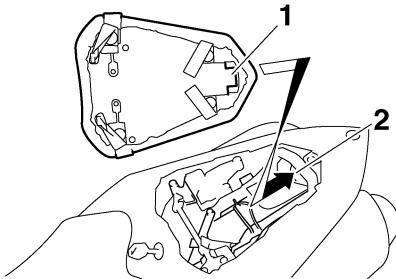

1. Csap
2. Üléstartó

2. Vegye ki a kulcsot.

MEGJEGYZES: _____

Motorozás előtt győződjön meg róla, hogy az üléseket megfelelően helyére rögzítette.

Bukósisaktartók

YAU33870

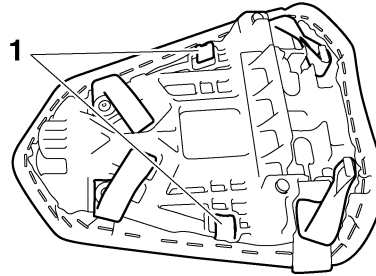

1. Bukósisak tartó

A bukósisaktartók az utasülés alján helyezkednek el.

Bukósisak elhelyezése a bukósisaktartóban

1. Szerelje le az utasülést. (Lásd a(z) 3-19. oldalt.)
2. Rögzítse a bukósisakot valamelyik bukósisaktartóra, majd megfelelő módon szerelje vissza az utasülést.

YWA11040



Soha ne motorozzon úgy, hogy bukósisak van a tartóban, mert a sisak nekiütődhet valaminek, ami az irányíthatóság elvesztéséhez és balesethez vezethet.

Az első villa beállítása

YAU14741

Az első villát a rugó-előfeszítés beállítására szolgáló csavarokkal, valamint a villa húzó- és nyomófokozati csillapításának beállítására szolgáló csavarokkal látták el.

YWA10180

VIGYÁZAT

A két villaszár eltérő beállítása a kormányozhatóság leromlását és instabilitást eredményezhet.

Rugó-előfeszítés

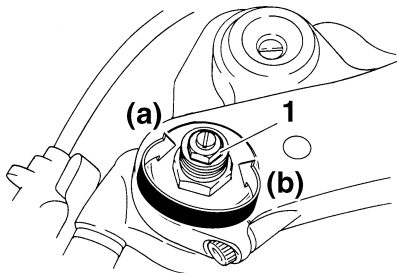

1. A rugó-előfeszítés beállítására szolgáló csavar

A rugó-előfeszítés növelése (a rugózás keményítése) érdekében mindkét villaszáron fordítsa el az állítócsavart az (a) irányba. A rugó-előfeszítés

csökkentése (a rugózás lágyítása) érdekében mindkét villaszáron fordítsa el az állítócsavart a (b) irányba.

MEGJEGYZES: _____

Az állítószerszemet valamelyik jelölése kerüljön egy vonalba az első villa leszorító csavarjának tetejével.

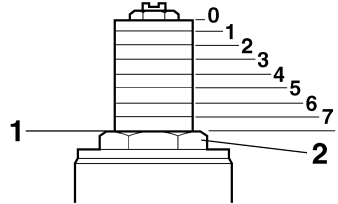

1. Jelenlegi beállítás
2. Az első villa leszorító csavarja

A rugó-előfeszítés beállítása:

minimum (lágy):

8

alapbeállítás:

5

maximum (kemény):

0

Kirugózási csillapítás

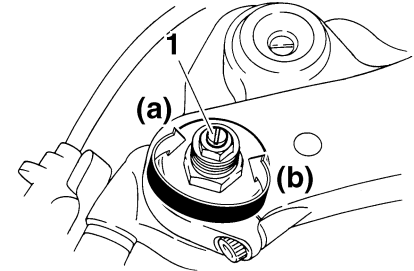

1. A kirugózási csillapítás beállítására szolgáló csavar

A kirugózási csillapítás növelése (a rugózás keményítése) érdekében mindkét villaszáron fordítsa el az állítócsavart az (a) irányba. A kirugózási csillapítás csökkentése (a rugózás lágyítása) érdekében mindkét villaszáron fordítsa el az állítócsavart a (b) irányba.

A kirugózási csillapítás beállítása:

minimum (lágy):

26 kattanas a (b) irányba*

alapbeállítás:

10 kattanas a (b) irányba*

maximum (kemény):

1 kattanas a (b) irányba*

* Ha a beállítócsavart kezdetben teljesen elfordította az (a) irányba

Berugózási csillapítás

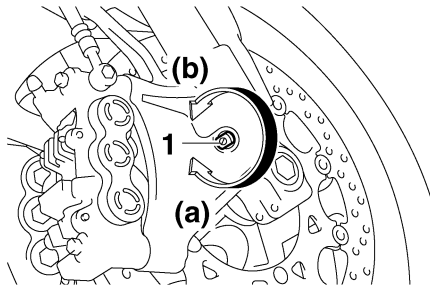

3 1. A berugózási csillapítás beállítására szolgáló csavar

A berugózási csillapítás növelése (a rugózás keményítése) érdekében mindkét villaszáron fordítsa el az állítócsavart az (a) irányba. A berugózási csillapítás csökkentése (a rugózás lágyítása) érdekében mindkét villaszáron fordítsa el az állítócsavart a (b) irányba.

A berugózási csillapítás beállítása:

minimum (lágy):

25 kattanas a (b) irányba*

alapbeállítás:

10 kattanas a (b) irányba*

maximum (kemény):

1 kattanas a (b) irányba*

* Ha a beállítócsavart kezdetben teljesen elfordította az (a) irányba

YCA10100

FIGYELEM:

Soha ne állítsa a gyűrűt a minimális, illetve a maximális értéken túlra.

MEGJEGYZES:

A gyártás során előforduló kis különbségek következtében az egyes modelleknél az állítószervek kattanásainak maximális száma nem feltétlenül egyezik meg a specifikációval, azonban a fenti érték mindig a teljes beállítási tartományt reprezentálja. A pontos beállításhoz javasoljuk, hogy a csillapítás állítószerveinél ellenőrizze a kattanások számát, és amennyiben szükséges, módosítsa a specifikációt.

YAU42940

A hátsó lengéscsillapító beállítása

A hátsó lengéscsillapítót a rugó-előfeszítés beállítására szolgáló gyűrűvel, gyors berugózási csillapításhoz a ki- és berugózási csillapítás beállítására, valamint lassú berugózási csillapításhoz a berugózáscsillapítás beállítására szolgáló csavarokkal látták el.

YCA10100

FIGYELEM:

Soha ne állítsa a gyűrűt a minimális, illetve a maximális értéken túlra.

Rugó-előfeszítés

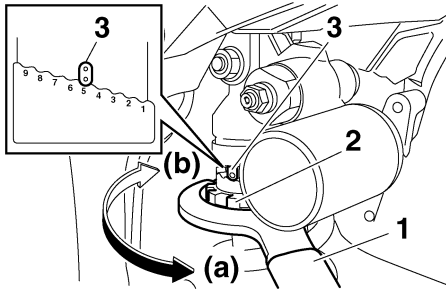

1. Speciális kulcs
2. A lengéscsillapító rugójának előfeszítettségét állító gyűrű
3. Pozicionáló jel

A rugó-előfeszítés növelése (a rugózás keményítése) érdekében forgassa az állítógyűrűt az (a) irányba. Amennyiben csökkenteni kívánja a rugó-előfeszítést (ezáltal lágyítani a rugózást), forgassa az állítógyűrűt a (b) irányba.

MEGJEGYZÉS:

- Állítsa a gyűrűn lévő hornyokat a lengéscsillapítón lévő pozicionáló jellel egy irányba.
- A beállításhoz a szerszámkészletben lévő speciális kulcsot használja.

A rugó-előfeszítés beállítása:

minimum (lágy):

1

alapbeállítás:

5

maximum (kemény):

9

Kirugózási csillapítás

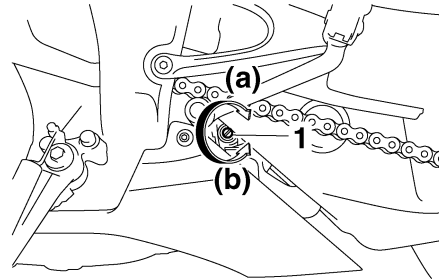

1. A kirugózási csillapítás beállítására szolgáló csavar

A kirugózási csillapítás növelése (a rugózás keményítése) érdekében fordítsa el az állítócsavart az (a) irányba. A kirugózási csillapítás csökkentése (a rugózás lágyítása) érdekében fordítsa el az állítócsavart az (b) irányba.

A kirugózási csillapítás beállítása:

minimum (lágy):

20 kattanas a (b) irányba*

alapbeállítás:

12 kattanas a (b) irányba*

maximum (kemény):

3 kattanas a (b) irányba*

* Ha a beállítócsavart kezdetben teljesen elfordította az (a) irányba

Berugózási csillapítás

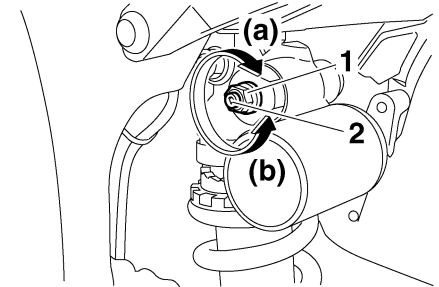

1. A berugózási csillapítás beállítására szolgáló csavar (a gyors berugózási csillapításhoz)
2. A berugózási csillapítás beállítására szolgáló csavar (a lassú berugózási csillapításhoz)

Berugózási csillapítás (a gyors berugózási csillapításhoz)

A berugózási csillapítás növelése (a rugózás keményítése) érdekében fordítsa el az állítócsavart az (a) irányba. A

MŰSZEREK ÉS KEZELŐSZERVEK

berugózási csillapítás csökkentése (a rugózás lágyítása) érdekében fordítsa el az állítócsavart az (b) irányba.

A berugózási csillapítás beállítása (a gyors berugózási csillapításhoz):

minimum (lágy):

4 kattanas a (b) irányba*

alapbeállítás:

3 kattanas a (b) irányba*

maximum (kemény):

0 kattanas a (b) irányba*

* Ha a beállítócsavart kezdetben teljesen elfordította az (a) irányba

Berugózási csillapítás (a lassú berugózási csillapításhoz)

A berugózási csillapítás növelése (a rugózás keményítése) érdekében fordítsa el az állítócsavart az (a) irányba. A berugózási csillapítás csökkentése (a rugózás lágyítása) érdekében fordítsa el az állítócsavart az (b) irányba.

A berugózási csillapítás beállítása (a lassú berugózási csillapításhoz):

minimum (lágy):

20 kattanas a (b) irányba*

alapbeállítás:

12 kattanas a (b) irányba*

maximum (kemény):

1 kattanas a (b) irányba*

* Ha a beállítócsavart kezdetben teljesen elfordította az (a) irányba

MEGJEGYZES: _____

A gyártás során előforduló kis különbségek következtében az egyes modelleknél a állítószerveket kattanasainak vagy elfordulásainak maximális száma nem feltétlenül egyezik meg a specifikációval, azonban a fenti érték mindig a teljes beállítási tartományt reprezentálja. A pontos beállításhoz javasoljuk, hogy a csillapítás állítószervezeténél ellenőrizze a kattanasok vagy elfordulások számát, és amennyiben szükséges, módosítsa a specifikációt.

YWA10220



VIGYÁZAT

A hátsó lengéscsillapító magas nyomású nitrogéngázt tartalmaz. A megfelelő kezelés érdekében olvassa

el a következőket, mielőtt hozzányúlna a lengéscsillapítóhoz. A gyártó nem vállal felelősséget a helytelen kezelésből származó anyagi károkért és személyi sérülésekért.

- Ne sértse fel, és ne szerelje szét a gáztartályt.
- Ne tegye ki a lengéscsillapítót magas hő hatásának vagy nyílt lángnak, mert a magas gáznyomás miatt felrobbanhat.
- Ne deformálja el, vagy sértse fel a lengéscsillapító gáztartályát, mert csökken a csillapító hatás.
- A lengéscsillapítót mindig valamelyik Yamaha-szervizben javíttassa meg.

Csomagleszorító fülek

YAU15181

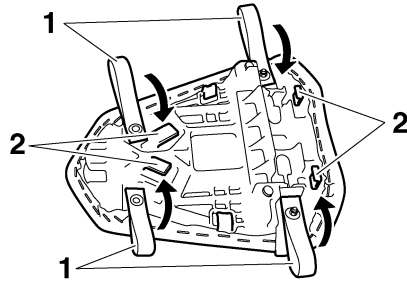

1. Csomagleszorító fül
2. Akasztó

Az utasülés alján négy csomagleszorító fül található. Ezek használathoz vegye le az utasülést, akassza ki a csomagleszorító füleket, majd szerelje vissza az utasülést oly módon, hogy a fülek kilógnak alóla. (Lásd a(z) 3-19. oldalt.)

EXUP-rendszer

YAU15281

Ezt a motorkerékpárt Yamaha EXUP-rendszerrel (EXhaust Ultimate Power valve, kipufogószelep) szerelték fel. Az EXUP-rendszer megnöveli a motor teljesítményét azáltal, hogy egy szelep szabályozza a kipufogócső átömlelési keresztmetszetét. Az EXUP-szelep nyitását a motor fordulatszámának függvényében folyamatosan állítja egy számítógép-vezérlésű szervomotor.

YCA10191

FIGYELEM:

- Az EXUP-rendszert a Yamaha cég állította be és alaposan tesztelte. A rendszer beállításainak megfelelő szakmai hozzáértés nélkül történő megváltoztatása a motor teljesítményének leromlását vagy a motor károsodását okozhatja.
- Ha a gyújtáskapcsoló elfordításakor nem hallható az EXUP-rendszer működése, ellenőriztesse valamelyik Yamaha-szervizben.

Oldaltámasz

YAU15301

Az oldaltámasz a váz bal oldalán található. Az oldaltámaszt a lábával hajtsa ki vagy fel, miközben függőlegesen tartja a motorkerékpárt.

MEGJEGYZES:

A beépített oldaltámasz-kapcsoló a gyújtásmegszakító rendszer része, mely bizonyos körülmények között nem engedi a motort beindulni. (A gyújtásmegszakító rendszerről bővebben a későbbiekben olvashat.)

YWA10240

VIGYÁZAT

A motorkerékpárral nem szabad motorozni, ha az oldaltámasz nincs felhajtva, illetve nem lehet megfelelően felhajtani vagy nem marad felhajtott helyzetben, mert hozzáérhet a talajhoz, ezzel megzavarva a vezetőt az irányíthatóság elvesztéséhez vezethet. A Yamaha által kifejlesztett gyújtásmegszakító rendszer segít a vezetőnek abban, hogy ne indulhasson el kihajtott oldaltámasszal. Ezért fontos, hogy a rendszert az alábbiakban leírtak szerint

MŰSZEREK ÉS KEZELŐSZERVEK

rendszeresen ellenőrizze. Amennyiben bármilyen hibát észlel, keresse fel valamelyik Yamaha-szervizt.

3

YAU15311

Gyújtásmegszakító rendszer

A gyújtásmegszakító rendszernek, amely az oldaltámasz-kapcsolóból, a kuplungkapcsolóból és az üresfokozat-kapcsolóból áll, a következő funkciói vannak.

- Megakadályozza a motor elindítását, ha a sebességváltó valamelyik sebességfokozatban van, és ugyan az oldaltámasz fel van hajtva, de a kuplungkar nincs behúzva.
- Megakadályozza a motor elindítását, ha a sebességváltó valamelyik sebességfokozatban van, a kuplungkar be van húzva, de az oldaltámasz nincs felhajtva.
- Leállítja a járó motort, ha az valamelyik sebességfokozatban van, amikor az oldaltámaszt kihajtották.

Időnként ellenőrizze a gyújtásmegszakító rendszer működését az itt leírtak szerint.

YWA10250



Ha bármilyen hibát észlel, ellenőriztesse a járművet valamelyik Yamaha-szervizben.

Álló motornál:

1. Hajtsa ki az oldaltámaszt.
2. Győződjön meg róla, hogy a motorleállító kapcsoló üzemi helyzetben van.
3. Fordítsa el a kulcsot.
4. Váltson üres fokozatba.
5. Nyomja meg az indítógombot.

Beindult a motor?

IGEN NEM

Járó motornál:

6. Hajtsa fel az oldaltámaszt.
7. Tartsa behúzva a kuplungkart.
8. Váltson sebességbe.
9. Hajtsa ki az oldaltámaszt.

Leállt a motor?

IGEN NEM

Miután a motor leállt:

10. Hajtsa fel az oldaltámaszt.
11. Tartsa behúzva a kuplungkart.
12. Nyomja meg az indítógombot.

Beindult a motor?

IGEN NEM

A rendszer rendben van. **Elindulhat.**

MEGJEGYZÉS: _____

Ajánlatos ezt az ellenőrzést meleg motornál végezni.

Az üresfokozat-kapcsoló meghibásodhatott.
Ne használja a motorkerékpárt, amíg ki nem javította a hibát valamelyik Yamaha-szervizben.

Az oldaltámasz-kapcsoló meghibásodhatott.
Ne használja a motorkerékpárt, amíg ki nem javította a hibát valamelyik Yamaha-szervizben.

A kuplungkapcsoló meghibásodhatott.
Ne használja a motorkerékpárt, amíg ki nem javította a hibát valamelyik Yamaha-szervizben.

HASZNÁLAT ELŐTTI ELLENŐRZÉSEK

YAU15592

A jármű megfelelő karbantartása a tulajdonos felelőssége. A fontos alkatrészek gyorsan és váratlanul tönkremehetnek, még abban az esetben is, ha a motorkerékpárt nem használják (például az időjárás hatásai következtében). Bármilyen sérülésnek, szivárgásnak vagy a gumibroncs nyomáscsökkenésének komoly következményei lehetnek. Ezért nagyon fontos, hogy az alapos szemrevételezésen kívül végezze el motorozás előtt az alábbi ellenőrzéseket.

MEGJEGYZES:

A használat előtti ellenőrzést elindulás előtt mindig el kell végezni. Ezek a műveletek nem tartanak sokáig, és az így nyert biztonság megéri a ráfordított időt.

YWA11150

4

VIGYÁZAT

Ha bármilyen hibát észlel az ellenőrzések alatt, ellenőriztesse és javíttassa ki azokat, mielőtt elindulna a motorkerékpárral.

Használat előtti ellenőrzési lista

ALKATRÉSZ	MŰVELET	OLDAL
Üzemanyag	<ul style="list-style-type: none">• Ellenőrizze az üzemanyag szintjét az üzemanyagtartályban.• Tankoljon, ha szükséges.• Ellenőrizze az esetleges üzemanyag-szivárgást.	3-17
Motorolaj	<ul style="list-style-type: none">• Ellenőrizze a motorolaj szintjét a motorban.• Szükség esetén töltsse fel a megadott szintig a javasolt motorolajjal.• Ellenőrizze a motorolaj esetleges szivárgását.	6-10
Hűtőfolyadék	<ul style="list-style-type: none">• Ellenőrizze a hűtőfolyadék szintjét a tágulási tartályban.• Szükség esetén töltsse fel a megadott szintig a javasolt hűtőfolyadékkal.• Ellenőrizze a hűtőrendszer esetleges szivárgását.	6-13
Első fék	<ul style="list-style-type: none">• Ellenőrizze a működésüket.• Ha puha, légtelenítse a hidraulikus rendszert valamelyik Yamaha-szervizben.• Ellenőrizze a fékbetétek állapotát.• Ha szükséges, cserélje le őket.• Ellenőrizze a fékfolyadék szintjét a tartályban.• Szükség esetén töltsse fel a megadott szintig a javasolt fékfolyadékkal.• Ellenőrizze a hidraulikus rendszer esetleges szivárgását.	6-22, 6-23
Hátsó fék	<ul style="list-style-type: none">• Ellenőrizze a működésüket.• Ha puha, légtelenítse a hidraulikus rendszert valamelyik Yamaha-szervizben.• Ellenőrizze a fékbetétek állapotát.• Ha szükséges, cserélje le őket.• Ellenőrizze a fékfolyadék szintjét a tartályban.• Szükség esetén töltsse fel a megadott szintig a javasolt fékfolyadékkal.• Ellenőrizze a hidraulikus rendszer esetleges szivárgását.	6-22, 6-23
Kuplung	<ul style="list-style-type: none">• Ellenőrizze a működésüket.• Ha szükséges, kenje meg a bowdent.• Ellenőrizze a kuplungkar holtjátékát.• Szükség esetén állítsa be.	6-21

HASZNÁLAT ELŐTTI ELLENŐRZÉSEK

ALKATRÉSZ	MŰVELET	OLDAL
Gázmarkolat	<ul style="list-style-type: none"> • Ellenőrizze, hogy akadálytalanul mozgatható-e. • Ellenőrizze a bowden holtjátékát. • Szükség esetén állíttassa be a bowden holtjátékát, valamint végeztesse el a bowden és a markolat házának kenését valamelyik Yamaha szervizben. 	6-18, 6-27
Bowdenek	<ul style="list-style-type: none"> • Ellenőrizze, hogy akadálytalanul mozgatható-e. • Ha szükséges, kenje meg. 	6-26
Meghajtólánc	<ul style="list-style-type: none"> • Ellenőrizze a meghajtólánc feszességét. • Szükség esetén állítsa be. • Ellenőrizze a meghajtólánc épségét. • Ha szükséges, kenje meg. 	6-24, 6-26
Kerekek és gumiabroncsok	<ul style="list-style-type: none"> • Ellenőrizze az épségüket. • Ellenőrizze a gumiabroncs állapotát és a profilmélységet. • Ellenőrizze a guminyomást. • Állítsa be, ha szükséges. 	6-18, 6-21
Sebességváltó pedál	<ul style="list-style-type: none"> • Ellenőrizze, hogy akadálytalanul mozgatható-e. • Állítsa be, ha szükséges. 	—
Fékpedál	<ul style="list-style-type: none"> • Ellenőrizze, hogy akadálytalanul mozgatható-e. • Állítsa be, ha szükséges. 	—
Fék- és kuplungkar	<ul style="list-style-type: none"> • Ellenőrizze, hogy akadálytalanul mozgatható-e. • Szükség esetén kenje meg a karok tengelyét. 	6-27
Oldaltámasz	<ul style="list-style-type: none"> • Ellenőrizze, hogy akadálytalanul mozgatható-e. • Ha szükséges, kenje meg a tengelyt. 	6-28
A váz rögzítőelemei	<ul style="list-style-type: none"> • Ellenőrizze, hogy az összes anya és csavar megfelelően meg van-e húzva. • Szükség esetén húzza utána azokat. 	—
Műszerek, világítóberendezések, jelzések és kapcsolók	<ul style="list-style-type: none"> • Ellenőrizze a működésüket. • Állítsa be, ha szükséges. 	—
Oldaltámasz-kapcsoló	<ul style="list-style-type: none"> • Ellenőrizze a gyújtásmegszakító rendszer működését. • Amennyiben hibát észlel, ellenőriztesse a motorkerékpárt valamelyik Yamaha-szervizben. 	3-25

YAU15950

YAU33010

YWA10270

VIGYÁZAT

- **Motorozás előtt alaposan ismerkedjen meg a motorkerékpár kezelésével és funkcióival. Ha valamely kezelőszerv működését vagy a motorkerékpár valamely funkcióját nem egészen érti, keressen fel egy Yamaha-márkakereskedést.**
- **Soha ne indítsa be vagy járassa a motort zárt térben, még rövid ideig sem. A kipufogógázok mérgezőek, belélegzésük rövid időn belül eszméletvesztést, majd halált okozhat. Mindig gondoskodjon a megfelelő szellőzéstől.**
- **Elindulás előtt hajtsa fel az oldaltámaszt. Ha nem hajtja fel teljesen az oldaltámaszt, az leérhet a talajra, és a vezetőt akadályozva az irányíthatóság elvesztését okozhatja.**

A motor beindítása

Ahhoz, hogy a gyújtásmegszakító rendszer lehetővé tegye a motor beindítását, a következő feltételek valamelyikének kell teljesülnie:

- a sebességváltó üres fokozatban van.
- a sebességváltó valamelyik sebességfokozatban van, a kuplungkart behúzta és az oldaltámaszt felhajtotta.

YWA10290

VIGYÁZAT

- **A motor beindítása előtt ellenőrizze a gyújtásmegszakító rendszer működését a(z) 3-26. oldalon leírtak szerint.**
- **Soha ne motorozzon kihajtott oldaltámasszal.**

1. Állítsa a gyújtáskapcsolót "ON" helyzetbe, és győződjön meg arról, hogy a motorleállító kapcsolót üzemi helyzetben ("○") van.

YCA11730

FIGYELEM:

A következő visszajelző és figyelmeztető lámpáknak kell felvillanniuk néhány másodpercre, majd elaludniuk:

- az olajsint figyelmeztető lámpája;
- Az üzemanyagsint figyelmeztető lámpája
- A hűtőfolyadék túlmelegedésére figyelmeztető lámpa
- A kapcsolási fordulatszám jelző lámpa
- motorhibára figyelmeztető lámpa
- az indításgátló visszajelző lámpája

Ha valamelyik figyelmeztető vagy visszajelző lámpa nem alszik el, ellenőrizze az áramkört a(z) 3-3. oldalon leírtak szerint.

2. Váltson üres fokozatba.

MEGJEGYZES:

Ha a váltó üres fokozatban van, az üresfokozat-visszajelző lámpa világít a műszerfalon. Amennyiben a visszajelző lámpa nem világít, ellenőriztesse az áramkört valamelyik Yamaha-szervizben.

3. Indítsa be a motort az indítógomb lenyomásával.

MEGJEGYZES:

Ha a motor nem indul be, engedje fel a gombot, várjon néhány másodpercig, és próbálkozzon újra. Minden indítási kísérletnek a lehető legrövidebbnek kell

A MOTORKERÉKPÁR HASZNÁLATA

lennie, hogy az akkumulátor ne merüljön le. Soha ne próbálkozzon 10 másodpercnél hosszabb indítással.

YCA11040

FIGYELEM:

A hosszabb motorélettartam érdekében ne gyorsítson erőteljesen, ha hideg a motor!

MEGJEGYZES:

A motor akkor melegedett be, ha gyorsan reagál a gázadásra.

Sebességváltás

YAU16671

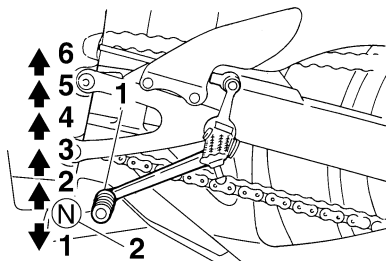

1. Sebességváltó pedál
2. Üres fokozat

A sebességfokozatok váltása lehetővé teszi a rendelkezésre álló motorteljesítmény beosztását elinduláshoz, gyorsításhoz, emelkedők legyőzéséhez stb.

A fokozatok helyzetei az ábrán láthatók.

MEGJEGYZES:

Üres fokozatba történő kapcsolásához nyomja le a sebességváltó pedált egymás után többször, amíg véghelyzetbe nem kerül, utána enyhén emelje fel.

YCA10260

FIGYELEM:

- Még üres fokozatban se guruljon a motorkerékpárral hosszabb ideig álló motornal, és ne is vontassa a járművet hosszabb távolságon. A sebességváltó csak járó motor mellett kap megfelelő kenést. Nem megfelelő kenés esetén a sebességváltó tönkremegy.
- Váltáskor mindig használja a kuplungot, nehogy megsérüljön a motor, a sebességváltó vagy az erőátviteli rendszer. Ezeket az alkatrészeket nem arra tervezték, hogy elviseljék az erőltetett váltásokat.

Ötletek az üzemanyag-fogyasztás csökkentésére

YAU16810

Az üzemanyag-fogyasztás nagymértékben függ a vezetési stílustól. A fogyasztás csökkentése érdekében tartsa be a következőket:

- Dinamikusan kapcsoljon magasabb sebességfokozatokba, és gyorsításkor kerülje a magas fordulatszámot.
- Alacsonyabb sebességfokozatba kapcsoláskor ne pörgesse fel a motort, és kerülje el a motor terhelés nélküli magas fordulatszámát.
- Ne járassa a motort alapjáraton, inkább állítsa le, ha sokáig kell állni (pl. dugóban, közlekedési lámpánál vagy vasúti átjáróban).

A motor bejárata

YAU16841

Egy motor életének legfontosabb része az 1600 km (1000 mi) megtételéig eltelt idő. Ezért figyelmesen olvassa el a következőket.

Mivel a motor még teljesen új, nem szabad túlterhelni az első 1600 km (1000 mi) alatt. Ilyenkor a motor különböző alkatrészei összekopnak, polírozzák egymást a megfelelő hézagok eléréséig. A bejáratás alatt kerülni kell a teljes gázzal való haladást, és minden olyan üzemet, amely túlmelegedéshez vezethet.

YAU17081

0–1000 km (0–600 mi)

Ne használja a motorkerékpárt tartósan 6900 1/p fordulatszám felett.

1000–1600 km (600–1000 mi)

Ne használja a motorkerékpárt tartósan 8300 1/p fordulatszám felett.

FIGYELEM:

1000 km (600 mi) megtétele után ki kell cserélni a motorolajat és az olajszűrőt.

1600 km (1000 mi) megtétele után

A motort használhatja rendeltetésszerűen.

YCA10310

FIGYELEM:

- Soha ne engedje, hogy a motor fordulatszáma a fordulatszám-mérő vörös tartományába kerüljön.
- Ha bármilyen probléma merülne fel a motor bejárata alatt, azonnal ellenőriztesse a motorkerékpárt valamelyik Yamaha-szervizben.

MEGJEGYZÉS:

A motor bejáratai periódusában vagy azután a hő hatására a kipufogócső elszíneződhet, ami természetes folyamat.

A MOTORKERÉKPÁR HASZNÁLATA

YAU17212

Parkolás

Parkoláskor állítsa le a motort, és vegye ki a kulcsot a gyújtáskapcsolóból.

YWA10310

VIGYÁZAT

- Mivel a motor és a kipufogó felforrósodhat, olyan helyen parkoljon, ahol a gyalogosok vagy a gyerekek valószínűleg nem érnek a forró részekhez.
- Ne parkoljon lejtőn vagy puha talajon, mert a motorkerékpár feldőlhet.

YCA10380

FIGYELEM:

Soha ne parkoljon tűzveszélyes helyen, ahol fű vagy más gyúlékony anyag van a közelben.

YAU17240

A motorkerékpár biztonságossága a tulajdonos felelőssége. Az időszakos ellenőrzések, beállítások és a kenés a lehető legjobb és legbiztonságosabb állapotban tartja a motorkerékpárját. A karbantartás, a beállítások és a kenés legfontosabb pontjainak leírását a következő oldalakon olvashatja.

A időszakos karbantartás és kenés megadott időpontjait mindössze általános irányelvnek kell tekinteni, szokásos járműhasználat esetére. Mindazonáltal a **KARBANTARTÁSI IDŐPONTOK MEGHATÁROZÁSAKOR FIGYELEMBE KELL VENNİ AZ IDŐJÁRÁSI, FÖLDRAJZI ÉS TEREPVISZONYOKAT, VALAMINT A SZEMÉLYES HASZNÁLATI MÓDOT, ÉS SZÜKSÉG ESETÉN GYAKRABBAN KELL A KARBANTARTÁSI MUNKÁLATOKAT ELVÉGEZNI.**

YWA10320

⚠ VIGYÁZAT

Ha nincs gyakorlata a motorkerékpár-szerelésben, akkor kérje fel valamelyik Yamaha-szervizt a karbantartás elvégzésére.

YAU33881

Szerszámkészlet

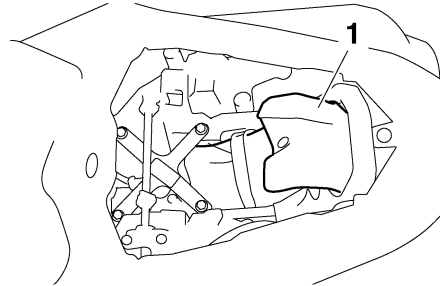

1. Szerszámkészlet

A szerszámkészlet az utasülés alatt található. (Lásd a(z) 3-19. oldalt.) Az itt leírtak alapján a mellékelt szerszámkészlet segítségével elvégezheti a megelőző karbantartásokat és a kisebb javításokat. Egyes műveletek megfelelő elvégzéséhez természetesen szüksége lehet más szerszámokra is (pl. nyomatékkulcsra).

MEGJEGYZES:

Ha nincsenek szerszámai vagy megfelelő gyakorlata a karbantartás elvégzéséhez, keresse fel valamelyik Yamaha-szervizt.

YWA10350

⚠ VIGYÁZAT

A Yamaha által jóvá nem hagyott módosítások miatt a motorkerékpár teljesítménye csökkenhet, és elveszítheti biztonságosságát. Mielőtt bármilyen módosítást végrehajtana a motorkerékpárján, beszélje meg azt egy Yamaha-márkakereskedővel.

YWA12371

⚠ VIGYÁZAT

Ne érintse meg a kipufogókonzol-fedelek alatt található kipufogókonzolokat, amíg a kipufogórendszer le nem hűlt.

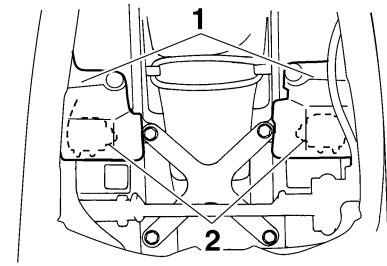

1. A kipufogókonzol burkolata
2. Kipufogókonzol

IDŐSZAKOS KARBANTARTÁS ÉS KISEBB JAVÍTÁSOK

YAU17706

Időszakos karbantartási és kenési táblázat

MEGJEGYZES:

- Az éves átvizsgálást minden évben el kell végezni, kivéve, ha az adott évben már volt kilométer-alapú karbantartás.
- 50000 km megtétele után kezdje előlről a karbantartási ciklust a 10000 km-nél megadott teendőktől.
- A csillaggal jelzett műveleteket ajánlatos Yamaha-szervizben végeztetni, mert azok célszerszámot, speciális műszaki adatokat és szaktudást igényelnek.

SORSZÁM	ALKATRÉSZ	ELLENŐRZÉS VAGY KARBANTARTÁSI MŰVELET	A KILOMÉTER-SZÁMLÁLÓ ÁLLÁSA (× 1000 km)					ÉVES ÁTVIZSGÁLÁS
			1	10	20	30	40	
1	*	Üzemanyag-ellátó rendszer		√	√	√	√	√
2	*	Gyújtógyertyák		√		√		
					√		√	
3	*	Szelepek	40000 km-enként					
4		Levegőszűrő-betét					√	
5		Kuplung	√	√	√	√	√	
6	*	Első fék	√	√	√	√	√	√
			Amikor elérték a kopási határt					
7	*	Hátsó fék	√	√	√	√	√	√
			Amikor elérték a kopási határt					
8	*	Fékcsovek		√	√	√	√	√
			4 évenként					

IDŐSZAKOS KARBANTARTÁS ÉS KISEBB JAVÍTÁSOK

SORSZÁM	ALKATRÉSZ	ELLENŐRZÉS VAGY KARBANTARTÁSI MŰVELET	A KILOMÉTER-SZÁMLÁLÓ ÁLLÁSA (× 1000 km)					ÉVES ÁTVIZSGÁLÁS	
			1	10	20	30	40		
9	*	Kerekek	• Ellenőrizze az esetleges kiegyensúlyozatlanságot és sérüléseket.		√	√	√	√	
10	*	Gumiabroncsok	• Ellenőrizze a profilmélységet és az esetleges sérüléseket. • Ha szükséges, cserélje le őket. • Ellenőrizze a guminyomást. • Állítsa be, ha szükséges.		√	√	√	√	√
11	*	Kerékcsapágyak	• Ellenőrizze a kerékcsapágy esetleges lógását és a sérüléseket.		√	√	√	√	
12	*	Lengőkar	• Ellenőrizze a működését és az esetleges lógását.		√	√	√	√	
			• Kenje meg lítiumszappan-bázisú kenőanyaggal.		50000 km-enként				
13		Meghajtólánc	• Ellenőrizze a meghajtólánc feszességét, helyzetét és állapotát. • Állítsa be a meghajtóláncot és kenje meg alaposan speciális, O-gyűrűvel ellátott lánchoz készült kenőanyaggal.		800 km-enként, mosás vagy eső után				
14	*	Kormánycsapágyak	• Ellenőrizze a holtjátékot és a kormány egyenletes forgását.		√	√	√	√	√
			• Kenje meg lítiumszappan-bázisú kenőanyaggal.		20000 km-enként				
15	*	Kormánycsillapító	• Ellenőrizze a működését és az esetleges olajszivárgást.		√	√	√	√	
16	*	A váz rögzítőelemei	• Ellenőrizze, hogy az összes anya és csavar megfelelően meg van-e húzva.		√	√	√	√	√
17		A váltópedál tengelyei	• Kenje meg lítiumszappan-bázisú kenőanyaggal.		√	√	√	√	√
18		Oldaltámasz	• Ellenőrizze a működésüket. • Kenje meg őket.		√	√	√	√	√
19	*	Oldaltámasz-kapcsoló	• Ellenőrizze a működésüket.		√	√	√	√	√
20	*	Első villa	• Ellenőrizze a működését és az esetleges olajszivárgást.		√	√	√	√	
21	*	Hátsó lengéscsillapító	• Ellenőrizze a működését és az esetleges olajszivárgást.		√	√	√	√	
22	*	A hátsó felfüggesztés lengőkarjának és összekötő karjának tengelypontjai	• Ellenőrizze a működésüket.		√	√	√	√	

IDŐSZAKOS KARBANTARTÁS ÉS KISEBB JAVÍTÁSOK

SORSZÁM	ALKATRÉSZ	ELLENŐRZÉS VAGY KARBANTARTÁSI MŰVELET	A KILOMÉTER-SZÁMLÁLÓ ÁLLÁSA (× 1000 km)					ÉVES ÁTVIZSGÁLÁS	
			1	10	20	30	40		
23	*	Üzemanyag-befecskendező rendszer		√	√	√	√	√	
24		Motorolaj	√	√	√	√	√	√	
25		Motorolajszűrő	√		√		√		
26	*	Hűtőrendszer	• Ellenőrizze a hűtőfolyadék szintjét és az esetleges szivárgást.		√	√	√	√	√
			• Cserélje le a hűtőfolyadékot.	3 évenként					
27	*	Első- és hátsó féklámpa kapcsoló	√	√	√	√	√	√	
28		Bowdenek és mozgó alkatrészek		√	√	√	√	√	
29	*	Gázmarkolat és gázbowden		√	√	√	√	√	
30	*	Levegőbevezető rendszer		√	√	√	√	√	
31	*	Kipufogórendszer	√	√	√	√	√		
32	*	EXUP-rendszer	√		√		√		
33	*	Jelző- és világítóberendezések, kapcsolók	√	√	√	√	√	√	

MEGJEGYZES: _____

- Levegőszűrő
 - A motorkerékpárban eldobható impregnált papír szűrőbetét van, melynél a sűrített levegős tisztítás károsodást okoz.
 - Amennyiben a szokásosnál nedvesebb vagy porosabb terepen használja a motorkerékpárt, a levegőszűrő betétjét gyakrabban kell cserélni.
 - Hidraulikus fékek
 - Rendszeresen ellenőrizze a fékfolyadék szintjét, és szükség esetén töltsön utána.
 - Kétévenként cserélje ki a főfékhengerek és féknyergek belső alkatrészeit, valamint a fékfolyadékot.
 - Négyévenként, illetve ha megsérültek vagy repedezettek, cserélje ki a fékcsöveket.
-

IDŐSZAKOS KARBANTARTÁS ÉS KISEBB JAVÍTÁSOK

A burkolatok, panelek le- és felszerelése

YAU18712

Az ebben a fejezetben leírt karbantartási műveletek némelyikének elvégzéséhez le kell szerelnie a burkolatokat és a paneleket. Ha valamelyik burkolatot vagy panelt le, majd vissza kell szerelnie, lapozzon ide.

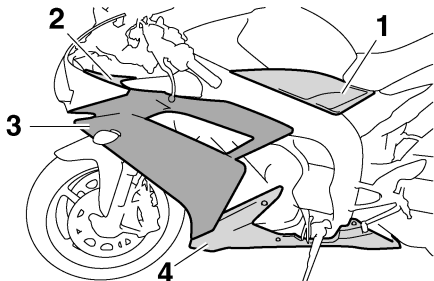

1. "A" panel
2. "C" panel
3. "A" burkolat
4. "C" burkolat

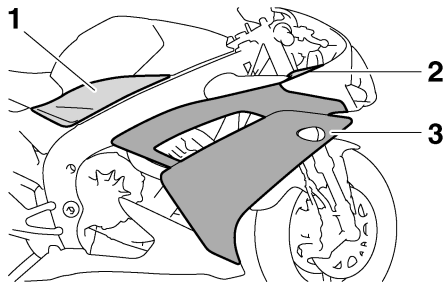

1. "B" panel
2. "D" panel
3. "B" burkolat

"A" és "B" burkolatok

YAU42970

Burkolat leszerelése

1. Csavarja ki a gyorsrögzítő csavarokat és vegye ki a gyorsrögzítőket, csúsztassa hátrafelé a burkolatot, majd emelje le.

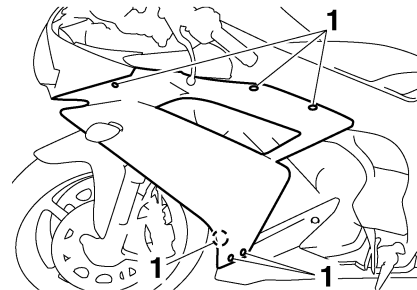

1. Gyorsrögzítő csavar

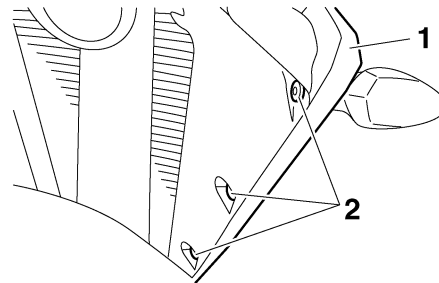

1. "A" burkolat
2. Gyorsrögzítő

IDŐSZAKOS KARBANTARTÁS ÉS KISEBB JAVÍTÁSOK

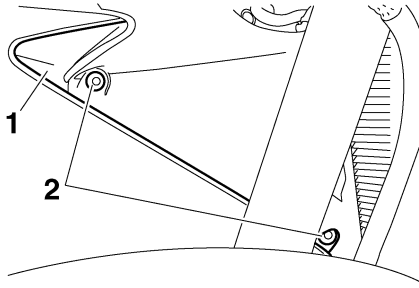

1. "B" burkolat
2. Gyorsrögzítő

2. Húzza szét az irányjelző vezetékének csatlakozóját.

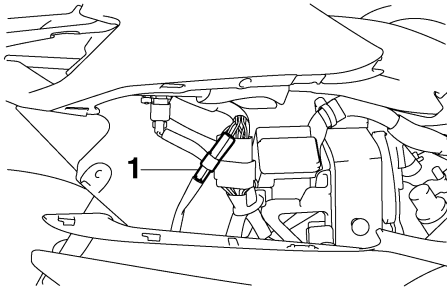

1. Az irányjelző vezetékének csatlakozója

A burkolat visszaszerelése

1. Csatlakoztassa az irányjelző vezetékének csatlakozóját.

2. Illessze a burkolaton lévő füleket a nyílásokba, és csúsztassa előre felé a burkolatot.

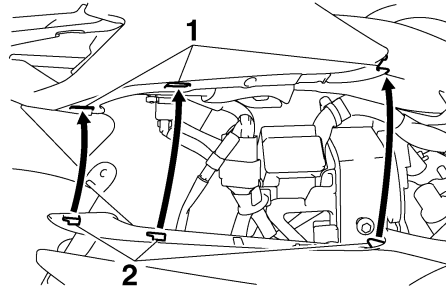

1. Vájat
2. Csap

3. Szerelje vissza a gyorsrögzítőket és csavarja vissza a gyorsrögzítő csavarokat.

"C" burkolat

A burkolat leszerelése

1. Szerelje le az "A" burkolatot. (Lásd a(z) 6-6. oldalt.)
2. Csavarja ki a csavarokat és a gyorsrögzítő csavarokat.

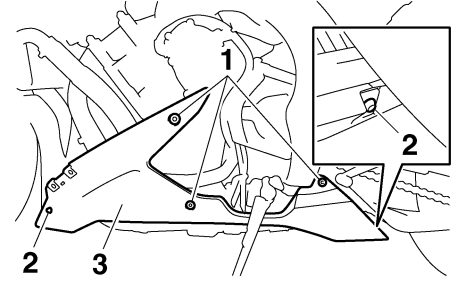

1. Csavar
2. Gyorsrögzítő csavar
3. "C" burkolat

3. A fülek kiakasztásához csúsztassa a burkolatot hátrafelé, majd vegye le.

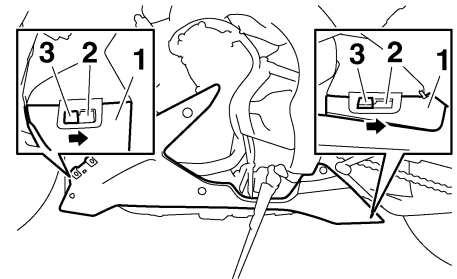

1. "C" burkolat
2. Vájat
3. Csap

YAU42951

IDŐSZAKOS KARBANTARTÁS ÉS KISEBB JAVÍTÁSOK

A burkolat visszaszerelése

1. Illessze a fűleket a nyílásokba, majd csúsztassa előre felé a burkolatot.

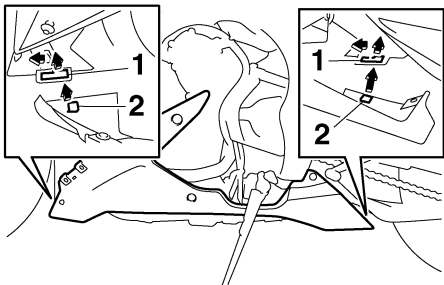

1. Vájat
2. Csap

6

2. Helyezze vissza a burkolatot, majd csavarja be a gyorsrögítőt csavarokat és a csavarokat.
3. Szerelje vissza az "A" burkolatot.

"A" és "B" burkolatok

YAU33990

Valamelyik burkolat leszerelése

1. Szerelje le a vezetőülést. (Lásd a(z) 3-19. oldalt.)
2. Csavarja ki a csavart, majd az ábrán látható módon vegye le a panelt.

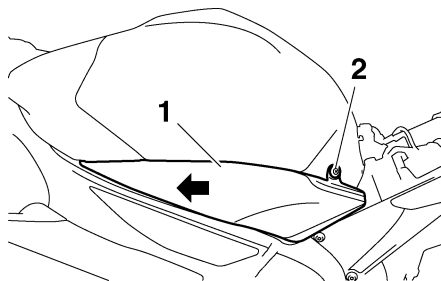

1. "A" panel
2. Csavar

A burkolat visszaszerelése

1. Helyezze vissza a panelt, majd csavarja be a csavart.

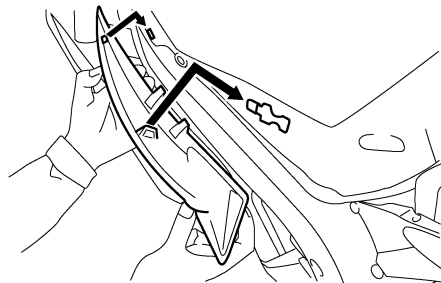

2. Szerelje vissza a vezetőülést.

"C" és "D" panelek

YAU36630

Valamelyik burkolat leszerelése

Csavarja ki a csavart és vegye ki a gyorsrögítőt, majd az ábrán látható módon vegye le a panelt.

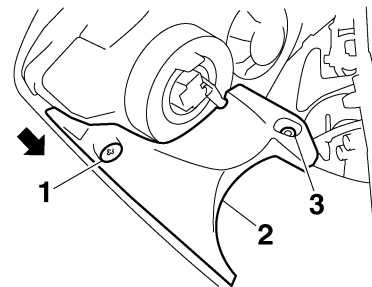

1. Csavar
2. "C" panel
3. Gyorsrögítőt

A burkolat visszaszerelése

Helyezze vissza a panelt, majd csavarja be a csavart és szerelje helyezze vissza a gyorsrögítőt.

IDŐSZAKOS KARBANTARTÁS ÉS KISEBB JAVÍTÁSOK

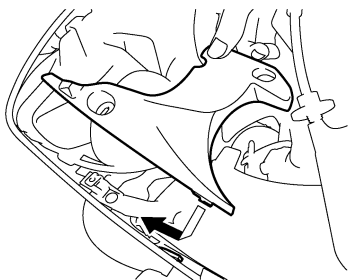

A gyújtógyertyák ellenőrzése ^{YAU19652}

A gyújtógyertyák a motor fontos alkatrészei, melyeket rendszeres időközönként ellenőriztetni kell, lehetőleg valamelyik Yamaha-szervizben. Mivel a hő és a lerakódások miatt a gyertyák lassan erodálnak, a karbantartási táblázatban megadott időközönként ki kell őket szerelni, és meg kell vizsgálni. A gyertyák állapota a motor állapotára is utal.

Minden gyertyánál az elektróda körüli porcelánszigetelés színének a hamuszürkétől az őzbarnáig kell terjednie (optimálisan használt motor esetén), és minden kiszertelt gyertya színének egyformának kell lennie. Ha valamelyik gyertya színe jelentősen eltér a többi gyertya színétől, akkor a motor nem működik megfelelően. Ilyen esetekben ne próbálja saját maga orvosolni a hibát. Ellenőriztesse a motorkerékpárt valamelyik Yamaha-szervizben.

Ha valamelyik gyertya erősen erodálódott, illetve nagy mennyiségű koks- vagy más lerakódás található rajta, ki kell cserélni.

Ajánlott gyújtógyertyatípus:
NGK/CR9EK

A gyertya beszerelése előtt hézagmérővel meg kell mérni a szikraköz nagyságát, és ha szükséges, be kell állítani a megadott értékre.

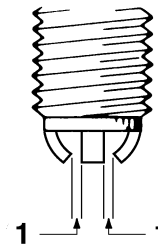

1. Szikraköz

Szikraköz:

0.6–0.7 mm (0.024–0.028 in)

Tisztítsa meg a gyújtógyertya tömitését és érintkező felületét, és távolítsa el minden szennyeződést a menetek közül.

Meghúzási nyomaték:

Gyújtógyertya:
12.5 Nm (1.25 m-kgf, 9.0 ft-lbf)

IDŐSZAKOS KARBANTARTÁS ÉS KISEBB JAVÍTÁSOK

MEGJEGYZES: _____

Ha nincs nyomaték kulcsa a gyertyák meghúzásához, a helyes nyomaték beállításához jó közelítés, ha meghúzza kézzel a gyertyát, majd 1/4–1/2 fordulattal továbbhúzza gyertyakulccsal. Ezután minél hamarabb ellenőrizze a helyes nyomatékot nyomaték kulccsal.

YCA10840

FIGYELEM: _____

A gyertyapipa levételéhez és visszahelyezéséhez ne használjon semmilyen szerszámot, mert megsérülhet a gyújtótekerecs csatlakozója. Előfordulhat, hogy a gyertyapipát nehéz levenni, mert a végén lévő gumitömítés szorosan zár. Szereléskor forgassa oda-vissza a gyertyapipát, miközben a gyertyáról lehúzza a gyertyapipát, illetve amikor a gyertyára nyomja azt.

Motorolaj és olajsűrő

YAU19911

A motorolaj szintjét elindulás előtt mindig ellenőrizni kell. A motorolajat és az olajsűrőt a karbantartási táblázatban megadott időközönként ki kell cserélni.

Az olajsint ellenőrzése

1. A motorkerékpárt állítsa sík talajra, és tartsa függőleges helyzetben.

MEGJEGYZES: _____

Ügyeljen rá, hogy a motorkerékpár függőleges álljon az olajsint ellenőrzésekor. Már enyhe dőlés is hibás leolvasást eredményezhet.

2. Indítsa be a motort, melegítse néhány percig, majd állítsa le.
3. Várjon néhány percet, amíg az olaj leülepszik, és a forgattyúház jobb oldalának alsó részén lévő ablakon keresztül ellenőrizze a motorolajsintet.

MEGJEGYZES: _____

Az olajsintnek a maximális és a minimális szintjelek között kell lennie.

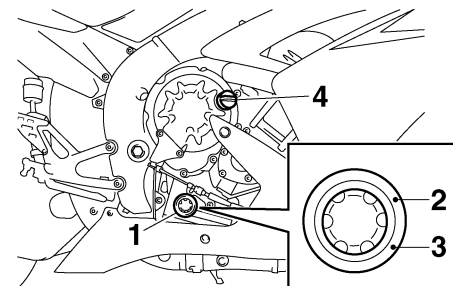

1. Motorolajsint-ellenőrző ablak
 2. Maximális szint jele
 3. Minimális szint jele
 4. Motorolaj betöltőcsavar
4. Ha a motorolaj szintje a minimális szint jelénél vagy az alatt van, töltsse fel a tartályt a megfelelő szintig az ajánlott motorolajjal.

Motorolaj csere (olajsűrő cseréjével és anélkül)

1. Szerelje le a "C" burkolatot. (Lásd a(z) 6-6. oldalt.)

IDŐSZAKOS KARBANTARTÁS ÉS KISEBB JAVÍTÁSOK

2. Indítsa be a motort, melegítse néhány percig, majd állítsa le.
3. Helyezzen egy edényt a motor alá a fáradt olaj számára.
4. Csavarja ki az olajleeresztő csavart és az olajbetöltő nyílás fedelét, majd engedje le a motorolajat a forgattyúházból.

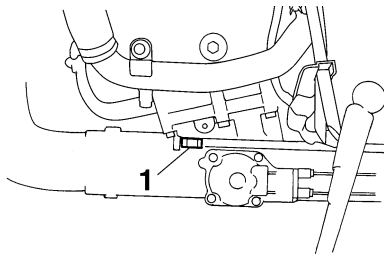

1. Olajleeresztő csavar

MEGJEGYZES: _____

Ha az olajsűrőt nem cseréli ki, akkor hagyja ki a 5–7 lépéseket.

5. Csavarja ki az olajsűrőt egy olajsűrő-kulcs segítségével.

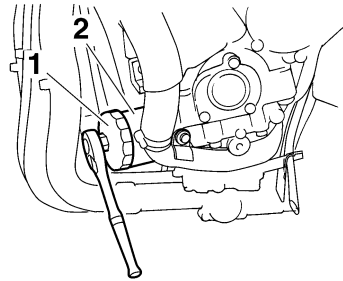

1. Olajsűrő-kulcs
2. Motorolajsűrő

MEGJEGYZES: _____

Olajsűrő-kulcsot bármelyik Yamaha-márkakereskedésben beszerezhet.

6. Vékonyan kenje be motorolajjal az új olajsűrő O-gyűrűjét.

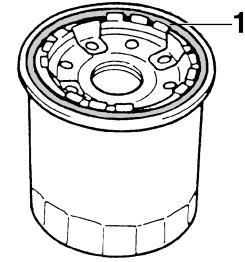

1. O-gyűrű

MEGJEGYZES: _____

Ügyeljen rá, hogy az O-gyűrű megfelelően felfeküdjön.

7. Csavarja vissza az új olajsűrőt a szűrőkulcs segítségével, majd nyomatékulccsal húzza meg a megadott nyomatékmal.

IDŐSZAKOS KARBANTARTÁS ÉS KISEBB JAVÍTÁSOK

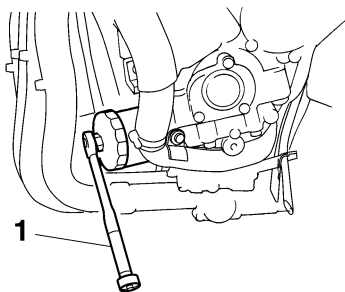

1. Nyomatékkulcs

Meghúzási nyomaték:

Olajszűrő:
17 Nm (1.7 m·kgf, 12 ft·lbf)

6

8. Csavarja vissza az olajleeresztő csavart, és húzza meg a megadott nyomatékkal.

MEGJEGYZES: _____

Ellenőrizze az alátétet, és ha sérült, cserélje ki.

Meghúzási nyomaték:

Olajleeresztő csavar:
43 Nm (4.3 m·kgf, 31 ft·lbf)

9. A javasolt motorolajjal töltsse fel a motort a megadott szintig, majd csavarja vissza az olajbetöltő csavart.

Ajánlott motorolaj:

lásd 8-1. oldal.

Olajmennyiség:

Olajszűrő csere nélkül:
2.90 L (3.07 US qt) (2.55 Imp.qt)

Olajszűrő cserével:
3.10 L (3.28 US qt) (2.73 Imp.qt)

YCA11620

FIGYELEM: _____

- **A tengelykapcsoló csúszásának elkerülése érdekében (mivel a motorolaj a tengelykapcsolót is keni) ne keverjen adalékanyagokat az olajba. Ne használjon "CD" specifikációjú dízelolajokat, illetve a megadottnál jobb minőségű olajokat. Ne használjon "ENERGY CONSERVING II" jelölésű vagy annál magasabb besorolású olajokat.**
- **Ügyeljen rá, hogy ne kerüljön idegen anyag a forgattyúházba.**

10. Indítsa be a motort, járassa néhány percig, majd ellenőrizze, nincs-e olajszivárgás. Ha olajszivárgást észlel, azonnal állítsa le a motort, és keresse meg az okát.

MEGJEGYZES: _____

A motor beindítása után az olajszint figyelmeztető lámpája elalszik, ha az olajszint megfelelő.

YCA10400

FIGYELEM: _____

Ha az olajszint figyelmeztető lámpája villog vagy égve marad, azonnal állítsa le a motort, és ellenőrizze a járművét valamelyik Yamaha-szervizben.

11. Állítsa le a motort, és ellenőrizze az olajszintet. Ha szükséges, töltsön utána.
12. Szerelje vissza a burkolatot.

Hűtőfolyadék

YAU20070

Elindulás előtt mindig ellenőrizze a hűtőfolyadék szintjét. A hűtőfolyadékot a karbantartási táblázatban megadott időközönként le kell cserélni.

A hűtőfolyadékszint ellenőrzése

YAU42990

1. A motorkerékpárt állítsa sík talajra, és tartsa függőleges helyzetben.

MEGJEGYZES:

- A hűtőfolyadék szintjét hideg motornál kell ellenőrizni, mivel a szint a motor hőmérsékletével változik.
- Szintellenőrzéskor ügyeljen rá, hogy a motorkerékpár függőlegesen legyen. Már enyhe dőlés is hibás leolvasást eredményezhet.

2. Ellenőrizze a hűtőfolyadék szintjét a tágulási tartályban.

MEGJEGYZES:

A hűtőfolyadék szintnek a maximális és minimális szintjelek között kell lennie.

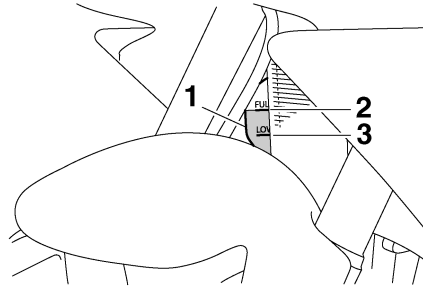

1. A hűtőfolyadék tágulási tartálya
2. Maximális szint jele
3. Minimális szint jele

3. Ha a hűtőfolyadék szintje a minimális szint jelenél vagy alatta van, szerelje le a "B" burkolatot. (Lásd a(z) 6-6. oldalt.)
4. Vegye le a hűtőfolyadék tágulási tartályának fedelét, töltsse fel a tartályt a maximális szint jeléig hűtőfolyadékkal, majd helyezze vissza a fedelet.

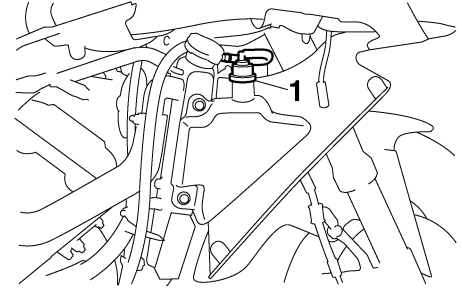

1. A hűtőfolyadék tágulási tartályának fedele

A tágulási tartály térfogata (a maximális szint jeléig):
0.25 L (0.26 US qt) (0.22 Imp.qt)

YCA10471

FIGYELEM:

- Ha nem kapható hűtőfolyadék, használhat desztillált vizet vagy lágy csapvizet helyette. Ne használjon kemény vagy sós vizet, mert azok károsítják a motort.
- Ha hűtőfolyadék helyett vízzel töltötte fel a hűtőrendszert, cserélje le minél hamarabb hűtőfolyadéokra, különben a motor hűtése nem lesz kielégítő, valamint a víz fagy és korrózió ellen sem nyújt védelmet.

IDŐSZAKOS KARBANTARTÁS ÉS KISEBB JAVÍTÁSOK

- Ha vizet adott a hűtőfolyadékhoz, mihamarabb ellenőriztesse a hűtőfolyadék fagyállótartalmát valamelyik Yamaha-szervizben, máskülönben a hűtőfolyadék hatékonysága romolhat.

YWA10380

⚠ VIGYÁZAT

Soha ne próbálja meg eltávolítani a hűtősapkát, ha a motor forró.

5. Szerelje vissza a burkolatot.

MEGJEGYZÉS:

- A hűtőben lévő hűtőfolyadék hőmérsékletétől függően a hűtőventilátorok automatikusan kapcsolnak be és ki.
- Arra az esetre, ha a motor túlmelegszik, a(z) 6-44. oldalon található utasításokat.

YAU42980

A hűtőfolyadék cseréje

1. Állítsa a motorkerékpárt sík talajra, és szükség esetén hagyja a motort lehűlni.
2. Szerelje le a "B" és a "C" burkolatot. (Lásd a(z) 6-6. oldalt.)

3. A hűtőfolyadék felfogásához helyezzen egy edényt a motor alá.
4. Vegye le a hűtősapkát.

YWA10380

⚠ VIGYÁZAT

Soha ne próbálja meg eltávolítani a hűtősapkát, ha a motor forró.

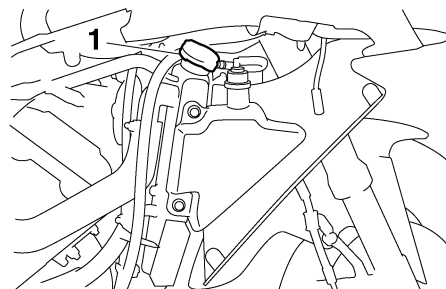

1. Hűtősapka

5. A hűtőfolyadék leeresztéséhez csavarja ki a hűtőfolyadék-leeresztő csavart.

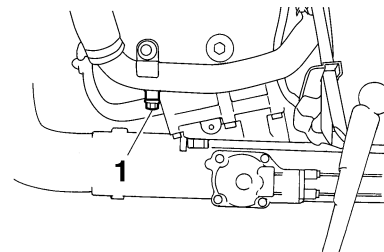

1. Hűtőfolyadék-leeresztő csavar

6. Vegye le a hűtőfolyadék tágulási tartályának fedelét.
7. Csavarja ki a csavarokat és vegye ki a hűtőfolyadék tágulási tartályát, majd nyílásával lefelé fordítva öntse ki a hűtőfolyadékot.

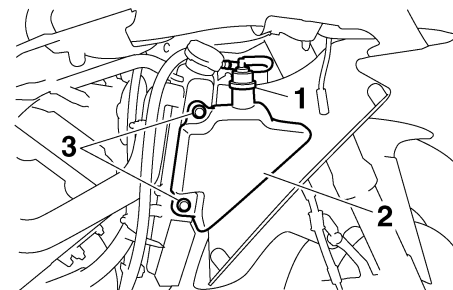

1. A hűtőfolyadék tágulási tartályának fedele
2. A hűtőfolyadék tágulási tartálya
3. Csavar

IDŐSZAKOS KARBANTARTÁS ÉS KISEBB JAVÍTÁSOK

8. Miután teljesen leeresztette a hűtőfolyadékot, alaposan mossa át a hűtőrendszert tiszta csapvízzel.
9. A csavarok segítségével szerelje vissza a hűtőfolyadék tágulási tartályát.
10. Csavarja vissza a hűtőfolyadék-leeresztő csavart, és húzza meg a megadott nyomatékkal.

MEGJEGYZÉS: _____

Ellenőrizze az alátétet, és ha sérült, cserélje ki.

Meghúzási nyomaték:

Hűtőfolyadék-leeresztő csavar:
7.0 Nm (0.7 m·kgf, 5.1 ft·lbf)

11. Töltse fel a tartályt a maximális szint jeléig az ajánlott hűtőfolyadékkal, majd helyezze vissza a fedelet.
12. Töltse fel a hűtőt az ajánlott hűtőfolyadékkal.

Fagyálló/víz keverési arány:

1:1

Ajánlott fagyálló:

jó minőségű etilén-glikol fagyálló, mely alumíniumból készült motorokhoz készült korróziógátló anyagokat tartalmaz

A hűtőfolyadék mennyisége:

Hűtőtér fogat (csövekkel együtt):
2.76 L (2.92 US qt) (2.43 Imp.qt)
A tágulási tartály térfogata (a maximális szint jeléig):
0.25 L (0.26 US qt) (0.22 Imp.qt)

YCA10471

FIGYELEM: _____

- **Ha nem kapható hűtőfolyadék, használhat desztillált vizet vagy lágy csapvizet helyette. Ne használjon kemény vagy sós vizet, mert azok károsítják a motort.**
- **Ha hűtőfolyadék helyett vízzel töltötte fel a hűtőrendszert, cserélje le minél hamarabb hűtőfolyadéokra, különben a motor hűtése nem lesz kielégítő, valamint a víz fagy és korrózió ellen sem nyújt védelmet.**

- **Ha vizet adott a hűtőfolyadékhoz, mihamarabb ellenőriztesse a hűtőfolyadék fagyállótartalmát valamelyik Yamaha-szervizben, máskülönben a hűtőfolyadék hatékonysága romolhat.**

13. Helyezze vissza a hűtősapkát, indítsa be a motort, járassa néhány percig, majd állítsa le.
14. Vegye le a hűtősapkát, és ellenőrizze a hűtőfolyadék szintjét a hűtőrendszerben. Szükség esetén töltsen utána a hűtőt, majd helyezze vissza a hűtősapkát.
15. Indítsa be a motort, és ellenőrizze a hűtőfolyadék esetleges szivárgását. Amennyiben szivárgást észlel, ellenőriztesse a hűtőrendszert valamelyik Yamaha-szervizben.
16. Szerelje vissza a burkolatokat.

IDŐSZAKOS KARBANTARTÁS ÉS KISEBB JAVÍTÁSOK

YAU42960

A levegőszűrő-betét cseréje

A levegőszűrő-betétet ki kell cserélni a karbantartási táblázatban megadott időközönként. A szűrőbetétet gyakrabban kell cserélni, ha a szokásosnál nedvesebb vagy porosabb terepen használja a motorkerékpárt.

1. Szerelje le a vezetőülést. (Lásd a(z) 3-19. oldalt.)
2. Szerelje le az "A" és a "B" burkolatot. (Lásd a(z) 6-6. oldalt.)
3. Csavarja ki az üzemanyagtartály csavarjait.

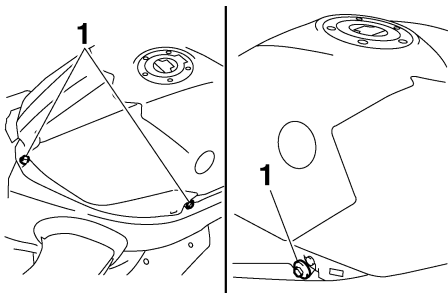

1. Csavar

4. Emelje meg az üzemanyagtartály elülső részét, majd döntse hátrafelé, a levegőszűrő házával ellentétes irányba. (Ne húzza szét az üzemanyagcsövek csatlakozásait!)

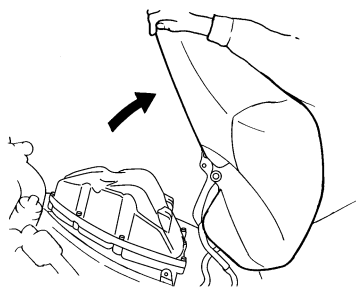

YWA10410

VIGYÁZAT

- Ellenőrizze, hogy stabilan áll-e az üzemanyagtartály.
- Ne döntse az üzemanyagtartályt túlságosan hátra, mert az üzemanyagcsövek csatlakozásai meglazulhatnak, ami üzemanyag-szivárgáshoz vezethet.

5. A csavarok kicsavarása után vegye le a levegőszűrő házának fedelét.

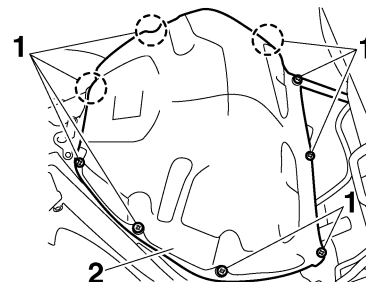

1. Csavar
2. A levegőszűrő házának fedele

YCA12880

FIGYELEM:

Amikor leveszi a levegőszűrő házának fedelét, ügyeljen rá, nehogy idegen anyag kerüljön a szívócsőbe.

6. Húzza ki a levegőszűrő-betétet.

IDŐSZAKOS KARBANTARTÁS ÉS KISEBB JAVÍTÁSOK

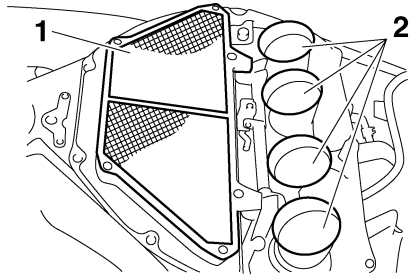

1. Levegőszűrő-betét
2. Szívócső

7. Illessze az új levegőszűrő-betét nyúlványait a levegőszűrő házának nyílásaiba.

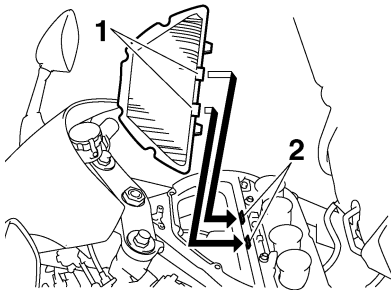

1. Csap
2. Vájat

YCA10480

FIGYELEM:

- Ellenőrizze, hogy a szűrőbetét megfelelően illeszkedik-e a házba.
- A motort soha ne üzemeltesse levegőszűrő-betét nélkül, mert ez komolyan károsítja a dugattyú(ka)t és/vagy a henger(e)k(t).

8. A csavarok segítségével rögzítse ismét a levegőszűrő házának fedelét.
9. Helyezze vissza az üzemanyagtartályt, majd csavarja vissza a csavarokat.

YWA12380

⚠ VIGYÁZAT

- Az üzemanyagtartály visszaszerelése előtt győződjön meg róla, hogy az üzemanyagcsövek nem sérültek. Amennyiben az üzemanyagcsövek megsérültek, ne indítsa be a motort. Cseréltesse ki az üzemanyagcsöveket valamelyik Yamaha-szervizben, máskülönben az üzemanyag szivároghat.

- Ellenőrizze az üzemanyagcsövek csatlakozásait és elhelyezkedését, valamint győződjön meg róla, hogy nem csípődtek be.
- Ellenőrizze, hogy az üzemanyagtartály szellőző-túlfolyó tömlője az eredeti helyzetében maradt-e.

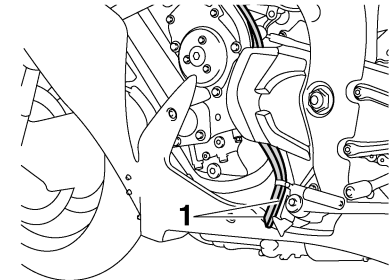

1. Az üzemanyagtartály szellőző-túlfolyó tömlője
10. Szerelje vissza a burkolatokat.
11. Szerelje vissza a vezetőülést.

IDŐSZAKOS KARBANTARTÁS ÉS KISEBB JAVÍTÁSOK

A gázbowden holtjátékának beállítása

YAU21382

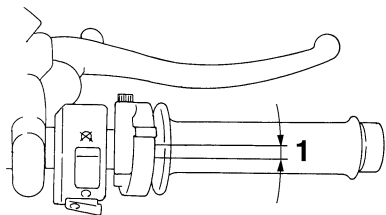

1. A gázbowden holtjátéka

A gázbowden holtjátékának a gázmarkolaton mérve 3.0–5.0 mm-nek (0.12–0.20 in) kell lennie. Rendszeresen ellenőrizze a gázbowden holtjátékát, és amennyiben szükséges, állíttassa be valamelyik Yamaha-szervizben.

Szelephézag

YAU21401

A szelephézag a használat során változik, aminek következtében a motorba nem megfelelő arányban jut a benzin és a levegő, valamint a motorzaj is megnő. Ennek elkerülése érdekében a karbantartási táblázatban megadott időközönként a szelephézagokat be kell állíttatni valamelyik Yamaha-szervizben.

Gumiabroncsok

YAU21771

A motorkerékpár teljesítményének, élettartamának és biztonságos üzemének érdekében ügyeljen az alábbi, gumiabroncsokra vonatkozó előírásokra.

Guminyomás

Elindulás előtt mindig ellenőrizze a guminyomást, és ha szükséges, állítsa be.

YWA10500

! VIGYÁZAT

- A guminyomást hideg állapotban kell ellenőrizni és beállítani (amikor a gumiabroncs hőmérséklete megegyezik a környezet hőmérsékletével).
- A guminyomást az utazási sebességnek, valamint a vezető, az utas, a szállított csomagok és a motorkerékpárra engedélyezett felszerelések összsúlyának megfelelően kell beállítani.

IDŐSZAKOS KARBANTARTÁS ÉS KISEBB JAVÍTÁSOK

Guminyomás (hideg állapotban mérve):

0–90 kg (0–198 lb):

Első kerék:

250 kPa (36 psi, 2.50 kgf/cm²)

Hátsó kerék:

290 kPa (42 psi, 2.90 kgf/cm²)

90–196 kg (198–432 lb):

Első kerék:

250 kPa (36 psi, 2.50 kgf/cm²)

Hátsó kerék:

290 kPa (42 psi, 2.90 kgf/cm²)

Nagysebességű motorozás:

Első kerék:

250 kPa (36 psi, 2.50 kgf/cm²)

Hátsó kerék:

290 kPa (42 psi, 2.90 kgf/cm²)

Maximális terhelhetőség*:

196 kg (432 lb)

* A vezető, az utas, a csomagok és a felszerelések összszúlya

YWA11020



A motorkerékpár terhelése komoly hatással van az irányíthatóságra, a fékezhetőségre, a teljesítményre és a motorkerékpár biztonságos működésére. Ezért ügyeljen a következőkre:

- **SOHA NE TERHELJE TÚL A MOTORKERÉKPÁRT!** Túlterhelt motorkerékpáron megsérülhet a gumiabroncs, ami az irányíthatóság elvesztéséhez és komoly sérülésekhez vezethet. Ügyeljen rá, hogy a vezető, az utas, a csomagok és a felszerelések együttes súlya ne haladja meg a motorkerékpár maximális terhelhetőségét.
- **Ne szállítson lazán rögzített csomagokat, melyek útközben elmozdulhatnak.**
- **A nehezebb csomagokat a motorkerékpár közepén, stabilan rögzítve, a két oldal közt egyenletesen elosztva szállítsa.**
- **A terhelésnek megfelelően állítsa be a rugózást és a guminyomást.**
- **Elindulás előtt mindig ellenőrizze a gumiabroncsok állapotát és nyomását.**

A gumiabroncs vizsgálat

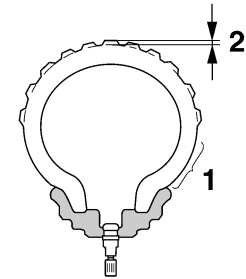

1. A gumiabroncs oldalfala
2. A gumiabroncs profilmélysége

Elindulás előtt mindig ellenőrizze a gumiabroncsokat. Amikor a közepén mért profilmélység eléri a kopási határt, illetve ha szög, üvegszilánk került a gumiba, vagy ha az oldalfal repedezett, azonnal keresse fel valamelyik Yamaha-szervizt, és cseréltesse ki a gumikat.

Minimális profilmélység (első és hátsó kerék):
1.6 mm (0.06 in)

MEGJEGYZES:

A megengedett legkisebb profilmélység országonként különbözhet. Mindig tájékozódjon a helyi szabályozásról.

IDŐSZAKOS KARBANTARTÁS ÉS KISEBB JAVÍTÁSOK

! VIGYÁZAT

YWA10470

- A kopott gumikat cseréltesse le valamelyik Yamaha-szervizben. A kopott gumikkal történő motorozás azon túl, hogy tilos, csökkenti a vezetési stabilitást, és az irányíthatóság elvesztéséhez vezethet.
- A gumikkal, fékekkel és kerekekkel kapcsolatos munkálatokat bízva valamelyik Yamaha-szervizre, ahol megfelelő szakértelemmel és tapasztalattal rendelkező szerelők fogják a munkálatokat elvégezni.

6

A gumiabroncsok adatai

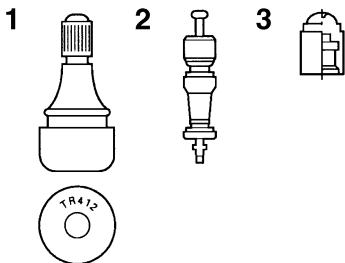

1. A gumiabroncs szelepe
2. Szeleptű
3. Tömítéssel ellátott szelepsapka

Ezt a modellt öntött kerekkel és tömlő nélküli, szelepekkel ellátott gumiabroncsokkal szerelték fel.

YWA10480

! VIGYÁZAT

- Az első és hátsó gumiabroncsok mintázatának és gyártmányának azonosnak kell lennie, különben a gyártó nem garantálja a motorkerékpár megfelelő irányíthatóságát.
- A Yamaha Motor Co. Ltd. hosszas tesztek után kizárólag az alább felsorolt gumiabroncsokat hagyta jóvá ehhez a modellhez.
- A szivárgás elkerülése érdekében ügyeljen rá, hogy a szelepsapkák mindig megfelelően meg legyenek húzva.
- A nagysebességű motorozáskor bekövetkező szivárgás elkerülése érdekében csak az alábbiakban megadott szelepeket és szeleptűket használja.

Első gumiabroncs:

Méret:

120/70 ZR17M/C (58 W)

Gyártó/modell:

MICHELIN/Pilot POWER P
PIRELLI/DIABLO CORSA E (csak maximális teljesítmény-specifikációjú modellek esetén)

Hátsó gumiabroncs:

Méret:

190/50 ZR17M/C (73 W)

Gyártó/modell:

MICHELIN/Pilot POWER
PIRELLI/DIABLO CORSA L (csak maximális teljesítmény-specifikációjú modellek esetén)

MINDKÉT gumiabroncs esetén:

Szelep:

TR412

Szeleptű:

#9100 (gyári)

YWA10600

! VIGYÁZAT

Ezt a motorkerékpárt ultranagy sebességű gumiabroncsokkal szerelték fel. A gumiabroncsok lehető legoptimálisabb kihasználása érdekében ügyeljen a következőkre.

- Csere esetén kizárólag a megadott gumiabroncsokat használja. Más gumiabroncsok nagy sebességnél defektet kaphatnak.
- A teljesen új gumiabroncsok nem tapadnak megfelelően bizonyos útfelületeken, amíg be nem járódnak. Ezért nagysebességű motorozás előtt ajánlatos kb. 100 km-t (60 mi) kisebb sebességgel megtenni az új gumiabroncsokkal.
- Nagysebességű motorozás előtt be kell melegíteni a gumikat.
- A guminyomást mindig a használati körülményeknek megfelelően állítsa be.

Öntött kerekek

YAU21960

A motor teljesítményének, élettartamának és biztonságos üzemének érdekében a kerekekre vonatkozóan ügyeljen a következőkre.

- Elindulás előtt mindig ellenőrizni kell a kerékabroncsokat, nincsenek-e eldeformálódva, elrepedezve vagy elgörbülve. Ha bármilyen sérülést tapasztal, cseréltesse ki a kereket valamelyik Yamaha-szervizben. Még kisebb javításokat se végezzen a kerekeken. Az elformálódott vagy megrepedezett kereket ki kell cserélni.
- A kereket ki kell egyensúlyoztatni, ha a gumit vagy a kereket kicserélték, javításokat végeztek rajtuk. Kiegyensúlyozatlan kerékkal a motorkerékpár irányíthatósága, teljesítménye kisebb, és a gumi élettartama is rövidebb.
- Gumicsere után kisebb sebességgel motorozzon, mert a gumiabroncs felületét be kell jártni ahhoz, hogy elérje az optimális viselkedést.

YAU33890

A kuplungkar holtjátékának beállítása

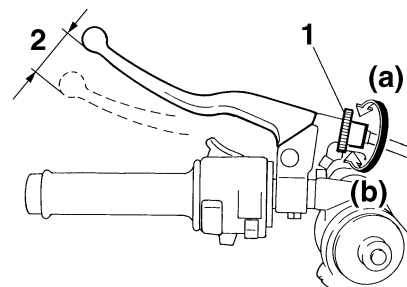

1. A kuplungkar holtjátékának beállítására szolgáló csavar
2. A kuplungkar holtjátéka

A kuplungkar holtjátékának 10.0–15.0 mm-nek (0.39–0.59 in) kell lennie, amint azt az ábra mutatja. Rendszeresen ellenőrizze a kuplungkar holtjátékát, és szükség esetén állítsa be. A kuplungkar holtjátékának növeléséhez csavarja el a kuplungkarnál lévő állítócsavart az (a) irányba. A holtjáték csökkentéséhez a (b) irányba csavarja el a csavart.

MEGJEGYZES:

Amennyiben a fent leírtakat követve nem sikerült beállítani a kuplungkar előírt holtjátékát, a következőket tegye.

1. A kuplungbowden meglazításához csavarja el teljesen a kuplungkarnál lévő állítócsavart az (a) irányba.
2. Lazítsa meg a forgattyúháznál lévő záróanyát.
3. A kuplungkar holtjátékának növeléséhez csavarja el az állítóanyát az (a) irányba. A holtjáték csökkentéséhez a (b) irányba csavarja el az állítóanyát.

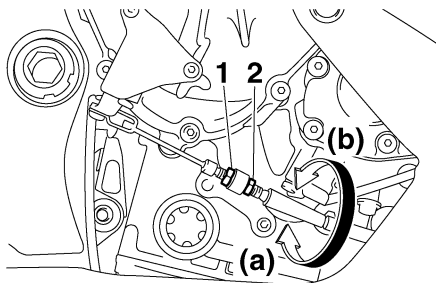

1. Záróanya
2. A kuplungkar holtjátékának beállítására szolgáló anya (forgattyúház)
4. Húzza meg a záróanyát.

A hátsó féklámpa-kapcsoló beállítása

YAU22270

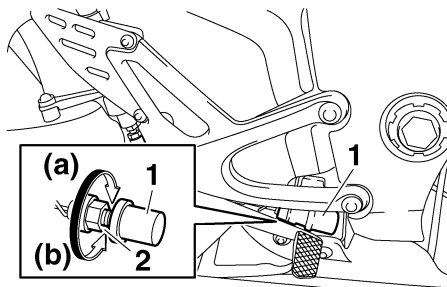

1. Hátsó féklámpa-kapcsoló
2. A hátsó féklámpa-kapcsoló beállítócsavarja

A hátsó féklámpa-kapcsolót a fékpedál mozgása vezérli és akkor van megfelelően beállítva, ha a féklámpa közvetlenül a fékhatás jelentkezése előtt gyullad ki. Amennyiben szükséges, állítsa be a féklámpa-kapcsolót az alábbiakban leírtak szerint.

Fordítsa el az állítóanyát, miközben a hátsó féklámpa-kapcsolót egy helyben tartja. Amennyiben azt szeretné, hogy a féklámpa korábban kezdjen világítani, az (a) irányba fordítsa el az állítóanyát. Ha azt szeretné, hogy a féklámpa később kezdjen világítani, a (b) irányba fordítsa el az állítóanyát.

Az első és hátsó fékbetétek ellenőrzése

YAU22390

Az első és hátsó fékbetétek kopottságát a karbantartási táblázatban megadott időközönként ellenőrizni kell.

Első fékbetétek

YAU43060

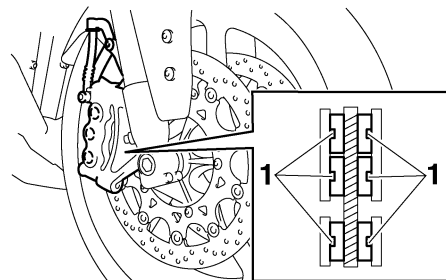

1. Kopásjelző

Az első féknyergeket két pár fékbetéttel szerelték fel.

A fékbetéteket egy vagy két kopásjelzővel látták el, melyek lehetővé teszik, hogy a betétek kopottságát a fék szétszerelése nélkül ellenőrizhesse. A fékbetét állapotát behúzott fék mellett a kopásjelzők helyzete mutatja. Ha a fékbetét annyira elhasználódott, hogy a kopásjelző már

IDŐSZAKOS KARBANTARTÁS ÉS KISEBB JAVÍTÁSOK

majdnem hozzáér a féktárcsához, cseréltesse ki mindkét fékbetétet valamelyik Yamaha-szervizben.

Hátsó fékbetétek

YAU22500

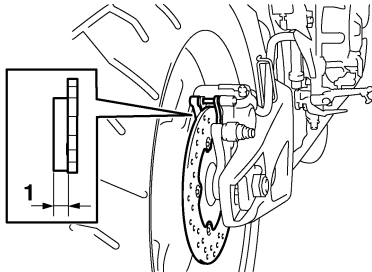

1. A fékbetétek vastagsága

Ellenőrizze a hátsó fékbetéteket, nincsenek-e megsérülve, és mérje meg a vastagságukat. Ha valamelyik fékbetét sérült vagy a vastagsága 1.0 mm (0.04 in) alá csökkent, cseréltesse ki mindkét fékbetétet valamelyik Yamaha-szervizben.

A fékfolyadék szintjének ellenőrzése

YAU22580

Első fék

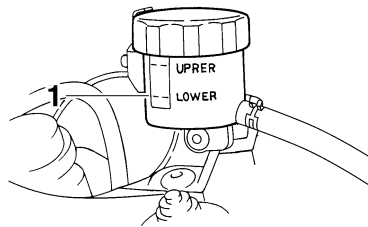

1. Minimális szint jele

Hátsó fék

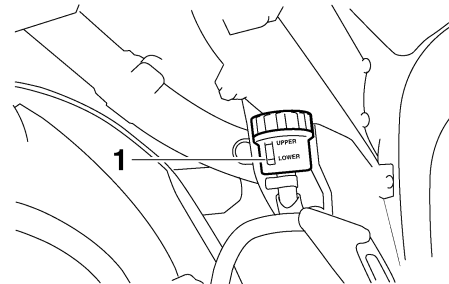

1. Minimális szint jele

Alacsony fékfolyadékszint esetén levegő kerülhet a fékrendszerbe, ami csökkenti a fék hatásosságát.

Elindulás előtt mindig ellenőrizze, hogy a fékfolyadék szintje a minimális szintjel felett van-e, és szükség esetén töltsse utána. Az alacsony fékfolyadékszint fékbetétkopásra és/vagy fékfolyadék-szivárgásra utal. Ha a fékfolyadék szintje alacsony, ellenőrizze a fékbetétek állapotát és a fékrendszer esetleges szivárgását.

Ügyeljen az alábbiakra:

- A fékfolyadék szintjének ellenőrzésekor győződjön meg róla, hogy a fékfolyadéktartály teteje vízszintes.
- Kizárólag az előírt minőségű fékfolyadékot használja, más fékfolyadékok megtámadhatják a gumitömítéseket, és ezzel folyadékszivárgást és a fékhatás csökkenését okozhatják.

A gyártó által javasolt fékfolyadék:
DOT 4

- Mindig ugyanazzal a típusú fékfolyadékkal töltsse utána a rendszert. Különböző fékfolyadékok keverése káros kémiai reakciókat eredményezhet, ami a fékhatás romlását okozhatja.

IDŐSZAKOS KARBANTARTÁS ÉS KISEBB JAVÍTÁSOK

6

- Újratöltéskor vigyázzon rá, hogy víz ne kerüljön a fékfolyadék-tartályba. A víz jelentős mértékben csökkenti a folyadék forráspontját, aminek következtében levegő kerülhet a fékrendszerbe.
- A fékfolyadék megtámadhatja a festett felületeket és a műanyag részeket. A mellécseppent fékfolyadékot azonnal törölje le.
- Mivel a fékbetétek kopnak, normális jelenség, hogy a fékfolyadék szintje folyamatosan csökken. Ugyanakkor, ha hirtelen csökken le a fékfolyadékszint, ellenőriztesse a motorkerékpárt valamelyik Yamaha-szervizben.

A fékfolyadék cseréje

YAU22730

A karbantartási táblázat végén lévő MEGJEGYZÉS-ben megadott időközönként cseréltesse le a fékfolyadékot valamelyik Yamaha-szervizben. Továbbá cseréltesse ki a főfékhengerek, a féknyergék tömitéseit, valamint a fékcsöveket az alább megadott időközönként, vagy ha sérültek, illetve szivárognak.

- Tömitések: cserélje ki őket kétévenként.
- Fékcsövek: cserélje ki őket négyévenként.

A meghajtólánc feszessége

YAU22760

Elindulás előtt mindig ellenőrizze a meghajtólánc feszességét, és ha szükséges, állítsa be.

A meghajtólánc feszességének ellenőrzése

YAU22772

1. Állítsa a motorkerékpárt az oldaltámaszra.

MEGJEGYZÉS: _____

A meghajtólánc feszességének ellenőrzésekor és beállításakor ne nehezedjen súly a motorkerékpárra.

2. Váltson üres fokozatba.
3. Forgassa meg a hátsó kereket a motorkerékpár tolásával, és keresse meg azt a pontot, ahol a legfeszesebb a lánc, és itt ellenőrizze a feszességet az ábra szerint.

A meghajtólánc feszessége:
30.0–40.0 mm (1.18–1.57 in)

IDŐSZAKOS KARBANTARTÁS ÉS KISEBB JAVÍTÁSOK

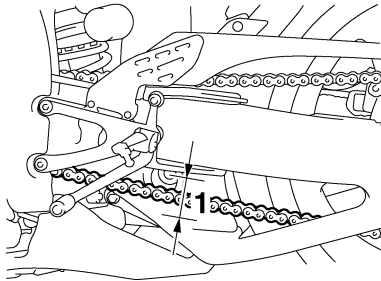

1. A meghajtólánc feszessége

4. Ha a láncfeszesség nem megfelelő, állítsa be az alábbi módon.

YAU34311

A meghajtólánc feszességének beállítása

1. A lengőkar mindkét oldalán lazítsa meg a tengelyrögzítő anyát és a záróanyát.
2. A lánc feszítéséhez a lengőkar mindkét oldalán fordítsa el az állítócsavarokat az (a) irányba. Amennyiben lazítani kíván a láncon, a (b) irányba fordítsa el az állítócsavarokat, majd a hátsó kereket tolja a motor eleje felé.

MEGJEGYZES: _____

A kerék megfelelő pozicionálása érdekében a lengőkar két végén lévő jelölések segítségével állítsa mindkét láncfeszítőt ugyanabba a helyzetbe.

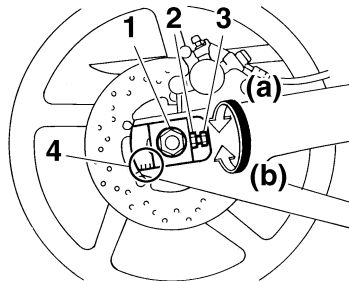

1. Tengelyrögzítő anya
2. A láncfeszesség beállítására szolgáló csavar
3. Záróanya
4. Jelölések

YCA10570

FIGYELEM: _____

A nem megfelelő láncfeszesség túlterheli a motort és a motorkerékpár más fontos alkatrészeit, valamint a lánc megcsúszásához vagy elszakadásához vezethet. Ennek elkerülése érdekében mindig tartsa a meghajtólánc feszességét az előírt határok között.

3. Szorítsa meg a záróanyákat és a tengelyrögzítő anyát a megadott nyomatokkal.

Meghúzási nyomatok:

Záróanya:

16 Nm (1.6 m·kgf, 11 ft·lbf)

Tengelyrögzítő anya:

150 Nm (15.0 m·kgf, 110 ft·lbf)

IDŐSZAKOS KARBANTARTÁS ÉS KISEBB JAVÍTÁSOK

A meghajtólánc tisztítása és kenése

YAU23022

A meghajtóláncot a karbantartási táblázatban megadott időközönként meg kell tisztítani és kenni, máskülönben hamar elhasználódik, különösen akkor, ha poros vagy nedves terepen használja a motorkerékpárt. A meghajtólánc karbantartását az alábbi módon végezze.

YCA10581

FIGYELEM:

A motorkerékpár mosása vagy esős időben történő használat után a meghajtóláncot meg kell kenni.

1. A lánc tisztításához kis puha kefért és gázolajat használjon.

YCA11120

FIGYELEM:

Az O-gyűrűk megóvása érdekében ne használjon gőzborotvát, magasnyomású mosót vagy nem megfelelő oldószereket.

2. Törölje szárazra a láncot.
3. Kenje meg alaposan a láncot speciális, O-gyűrűvel ellátott lánchoz készült kenőanyaggal.

FIGYELEM:

Ne használjon motorolajat vagy bármilyen más kenőanyagot a lánc kenéséhez, mert ezek olyan összetevőket tartalmazhatnak, amelyek károsíthatják az O-gyűrűket.

YCA11110

A bowdenek ellenőrzése és kenése

YAU23100

Elindulás előtt mindig ellenőrizze a bowdenek működését és állapotát. Ha szükséges, kenje meg a bowdeneket és a bowdenek végeit. Ha valamelyik bowden sérült vagy nehezen mozog, keressen fel egy Yamaha-szervizt.

Ajánlott kenőanyag:
Motorolaj

YWA10720

VIGYÁZAT

Ha a bowdenház sérült, akkor a huzal megszorulhat vagy elrozsdásodhat. A biztonságos működés érdekében minél előbb cseréltesse ki a sérült bowdent.

IDŐSZAKOS KARBANTARTÁS ÉS KISEBB JAVÍTÁSOK

A gázmarkolat és a gázbowden ellenőrzése, kenése

YAU23111

Elindulás előtt mindig ellenőrizze a gázmarkolat működését. A gázbowdent a karbantartási táblázatban megadott időközönként meg kell kenni.

A fék- és kuplungkarok ellenőrzése, kenése

YAU23140

Fékkar

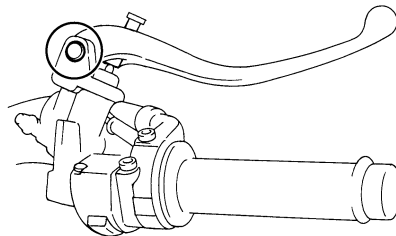

Kuplungkar

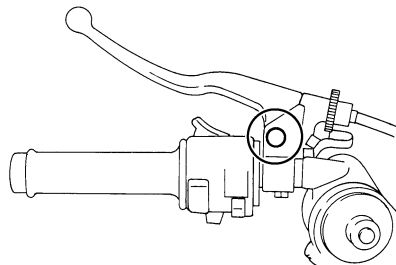

Elindulás előtt mindig ellenőrizze a fék- és kuplungkarok működését, és amennyiben szükséges, kenje meg a karok tengelyeit.

Ajánlott kenőanyag:

lítiumszippan-bázisú zsír (általános célú zsír)

IDŐSZAKOS KARBANTARTÁS ÉS KISEBB JAVÍTÁSOK

A sebességváltó pedál ellenőrzése és kenése

YAU43070

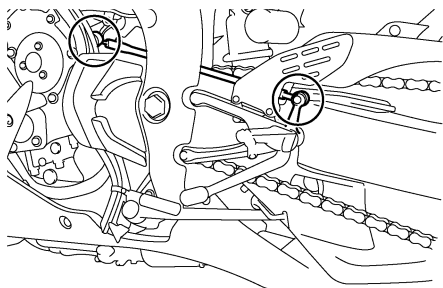

Elindulás előtt mindig ellenőrizze a sebességváltó pedál működését, és amennyiben szükséges, kenje meg a pedál tengelyeit.

Ajánlott kenőanyag:

lítiumszappan-bázisú zsír (általános célú zsír)

Az oldaltámasz ellenőrzése és kenése

YAU23200

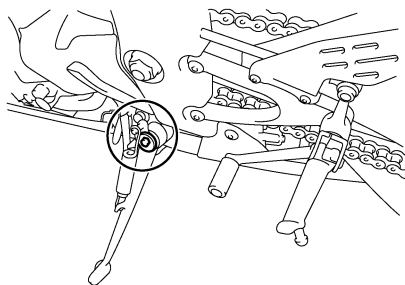

Elindulás előtt mindig ellenőrizze az oldaltámasz működését, és amennyiben szükséges, kenje meg az oldaltámasz tengelyét és az egymáson elmozduló fém alkatrészeket.



VIGYÁZAT

Ha az oldaltámasz nem mozog egyenletesen, ellenőriztesse vagy javíttassa meg valamelyik Yamaha-szervizben.

YWA10730

Ajánlott kenőanyag:

lítiumszappan-bázisú zsír (általános célú zsír)

A lengőkar tengelyeinek kenése

YAUM1650

A lengőkar tengelyeit a karbantartási táblázatban megadott időközönként meg kell kenni.

Ajánlott kenőanyag:

lítiumszappan-bázisú zsír

Az első villa ellenőrzése

YAU23271

Az első villa működését és állapotát a karbantartási táblázatban megadott időközönként ellenőrizni kell az alábbiak szerint.

Állapotellenőrzés

YWA10750



VIGYÁZAT

Támassza meg biztonságosan a motorkerékpárt, nehogy feldőljön.

Ellenőrizze a belső csöveket, nincsenek-e rajtuk sérülések, karcok és nem tapasztal-e szivárgást.

Működésvizsgálat

1. A motorkerékpárt állítsa sík talajra, és tartsa függőleges helyzetben.
2. Miközben behúzza az első féket, néhány alkalommal nyomja le erősen a kormányt, és ellenőrizze, hogy az első villa simán rugózik-e.

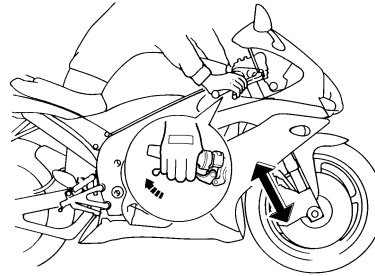

YCA10590

FIGYELEM:

Ha bármilyen sérülést talált az első villán vagy az nem működik egyenletesen, keresse fel valamelyik Yamaha-szervizt.

A kormányzás vizsgálata

YAU23280

A kopott vagy laza kormánycsapágyak balesetveszélyesek. Ezért a kormány mozgását a karbantartási táblázatban megadott időközönként ellenőrizni kell az alábbiak szerint.

1. Tegyen megfelelő állványt a motor alá, hogy az első kerék felemelkedjen a talajról.

YWA10750



VIGYÁZAT

Támassza meg biztonságosan a motorkerékpárt, nehogy feldőljön.

2. Fogja meg a villaszárak alsó végét, és próbálja őket előre-hátra mozgatni. Ha holtjátékot érez, ellenőriztesse vagy javíttassa meg a motorkerékpárt valamelyik Yamaha-szervizben.

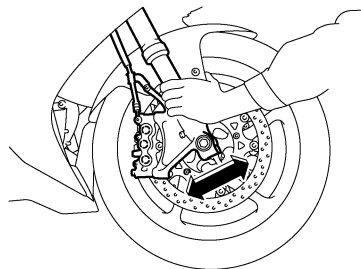

A kerékcsapágyak ellenőrzése

YAU23290

Az első és hátsó kerék csapágyait a karbantartási táblázatban megadott időközönként ellenőriznie kell. Ha a kerekek lazák vagy nem forognak egyenletesen, ellenőriztesse vagy javíttassa meg a kerékcsapágyakat valamelyik Yamaha-szervizben.

Akkumulátor

YAU23441

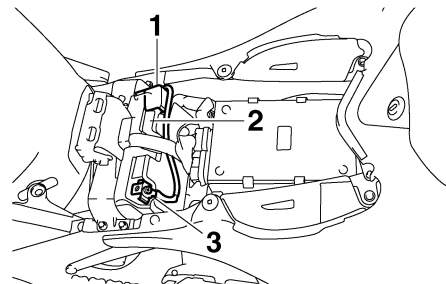

1. Pozitív akkumulátorpólus
2. Akkumulátor
3. Negatív akkumulátorpólus

Ezt a modellt gondozást nem igénylő (MF) akkumulátorral szerelték fel, így nem igényel karbantartást. Nem kell ellenőrizni az elektrolitszintet, és desztillált vízzel sem kell utántölteni.

Az akkumulátor töltése

Ha az akkumulátor gyengének tűnik, azonnal töltesse fel valamelyik Yamaha-szervizben. Ne felejtse el, hogy az akkumulátor hamarabb lemerül, ha a motorkerékpárra elektromos kiegészítőket szerelt.

IDŐSZAKOS KARBANTARTÁS ÉS KISEBB JAVÍTÁSOK

YWA10760

VIGYÁZAT

- Az akkumulátorban lévő elektrolit komoly égési sérüléseket okozó kénsavat tartalmaz, mérgező és veszélyes. Kerülje, hogy az akkumulátorsav a bőrével, a ruhájával, a szemével érintkezzen. Védje a szemét, ha az akkumulátorral dolgozik. Ha mégis akkumulátorsavval érintkezik, a **KÖVETKEZŐKET TEGYE:**
 - **KÜLSŐLEG:** öblítse le bő vízzel.
 - **BELSŐLEG:** igyon nagyobb mennyiségű vizet vagy tejet, és hívjon azonnal orvost.
 - **SZEMEK:** öblítse vízzel 15 percre, és hívjon azonnal orvost.
- Az akkumulátorok robbanásveszélyes hidrogéngázt fejlesztenek. Nyílt láng és szikrák forrását tartsa távol az akkumulátortól, és ne dohányozzon a közelében. Ha zárt térben tölti az akkumulátort, szellőztessen.
- **EZT, ÉS MINDEN MÁS AKKUMULÁTOR TARTSON TÁVOL GYERMEKEKTŐL.**

Az akkumulátor tárolása

1. Ha a járművet több mint egy hónapig nem használja, vegye ki az akkumulátort, és tárolja száraz, hűvös helyen.
2. Ha több mint két hónapig tárolja az akkumulátort, ellenőrizze a töltöttséget havonta, és szükség esetén töltsen fel teljesen.
3. Visszahelyezés előtt töltsen fel teljesen az akkumulátort.
4. Behelyezéskor ügyeljen rá, hogy az akkumulátorsaruk megfelelően csatlakozzanak az akkumulátor pólusaihoz.

YCA10630

FIGYELEM:

- Az akkumulátort mindig feltöltött állapotban tárolja. Az akkumulátor visszafordíthatatlan károsodását eredményezheti, ha azt lemerült állapotban tárolja.
- A gondozást nem igénylő (MF) akkumulátorok töltéséhez speciális (állandó feszültségű) akkumulátortöltőt kell használni. Hagyományos akkumulátortöltő használata esetén az akkumulátor károsodik. Ha nincs ilyen speciális

töltője, keresse fel valamelyik Yamaha-szervizt, és ott töltesse fel az akkumulátort.

IDŐSZAKOS KARBANTARTÁS ÉS KISEBB JAVÍTÁSOK

YAU42920

Biztosítékcseré

A főbiztosíték helye

A főbiztosíték a vezetőülés alatt helyezkedik el, és a következőképpen lehet hozzáférni.

1. Szerelje le a vezetőülést. (Lásd a(z) 3-19. oldalt.)
2. Emelje le a biztosítékról az elektromos vezérlőegységet (ECU).

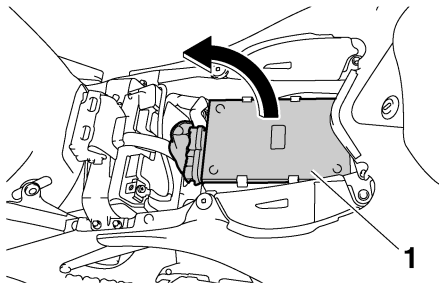

1. Elektromos vezérlőegység (ECU)

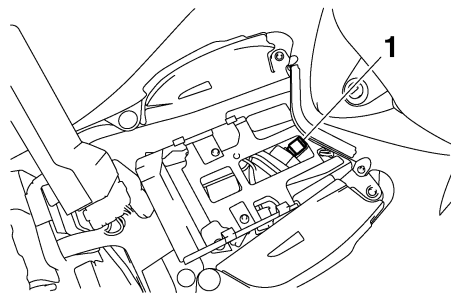

1. Főbiztosíték

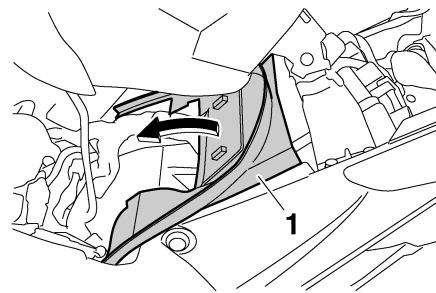

1. Gumi rezgéscsillapító

Az üzemanyag-befecskendező rendszer biztosítékának helye

Az üzemanyag-befecskendező rendszer biztosítéka az üzemanyagtartály alatt helyezkedik el, és a következőképpen lehet hozzáférni.

1. Emelje meg az üzemanyagtartályt. (Lásd a(z) 6-16. oldalt.)
2. Az ábrán látható módon húzza fel a gumi rezgéscsillapítót.

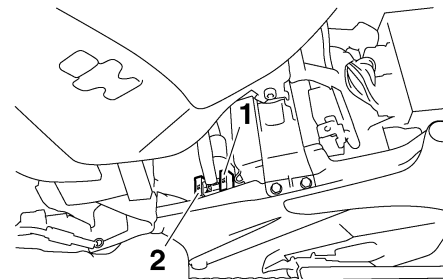

1. Az üzemanyag-befecskendező rendszer biztosítéka
2. Az üzemanyag-befecskendező rendszer tartály biztosítéka

A biztosítékdoboz helye

Az egyes áramkörök biztosítékait tartalmazó biztosítékdoboz az "A" burkolat mögött helyezkedik el.

IDŐSZAKOS KARBANTARTÁS ÉS KISEBB JAVÍTÁSOK

Ahhoz, hogy hozzáférjen a biztosítékdobozhoz, szerelje le az "A" burkolatot. (Lásd a(z) 6-6. oldalt.)

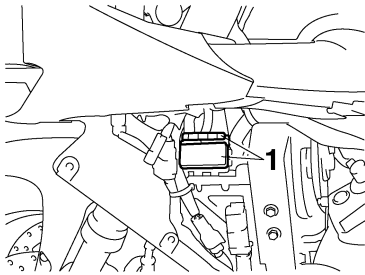

1. Biztosítékdoboz

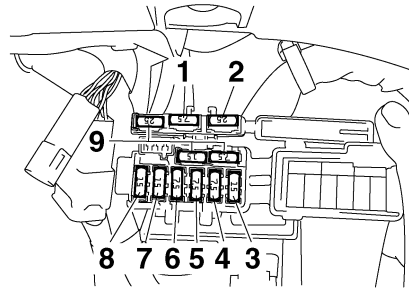

1. Az irányjelző biztosítéka
2. A fényszóró biztosítéka
3. A gyújtáskapcsoló biztosítéka
4. A jelzőberendezések biztosítéka
5. Az elektromos pillangószelep (ETV) biztosítéka
6. Memóriavédő biztosíték (a kilométerszámláló, az óra és az indításgátló számára)
7. A jobb oldali hűtőventillátor biztosítéka
8. A bal oldali hűtőventillátor biztosítéka
9. Tartalékbiztosíték

Biztosítékcseré

Ha valamelyik biztosíték kiolvad, az alábbi módon cserélje ki.

1. Állítsa a gyújtáskapcsolót "OFF" helyzetbe, és kapcsolja ki a kiolvadt biztosíték áramkörét.
2. Vegye ki a kiolvadt biztosítékot, majd helyezzen be egy előírt névleges áramú új biztosítékot.

A biztosítékok adatai:

Főbiztosíték:

50.0 A

A fényszóró biztosítéka:

25.0 A

A jelzőberendezések biztosítéka:

7.5 A

A gyújtás biztosítéka:

15.0 A

A hűtőventillátor biztosítéka:

15.0 A × 2

Az irányjelző biztosítéka:

7.5 A

Az üzemanyag-befecskendező rendszer biztosítéka:

15.0 A

Memóriavédő biztosíték:

7.5 A

Az elektromos pillangószelep biztosítéka:

7.5 A

YCA10640

FIGYELEM:

Az elektromos rendszer túlterhelésének és az esetleges tűzveszély elkerülése érdekében ne használjon az előírtnál nagyobb névleges áramú biztosítékot.

3. Fordítsa a gyújtáskapcsolót "ON" állásba, és kapcsolja be a kicserélt biztosítékhoz tartozó áramkört. Ellenőrizze az eszköz működését.

IDŐSZAKOS KARBANTARTÁS ÉS KISEBB JAVÍTÁSOK

4. Amennyiben a biztosíték a bekapcsoláskor ismét kiég, ellenőriztesse az elektromos rendszert valamelyik Yamaha-szervizben.

Izzócsere a fényszóróban

YAU42930

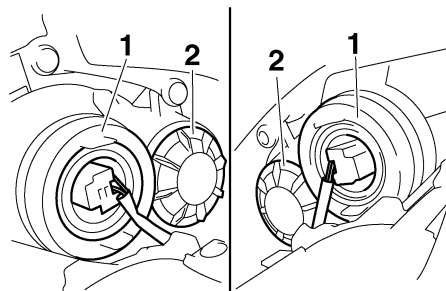

1. A távolsági fényszóró izzója
2. A tompított fényszóró izzója

A motorkerékpár fényszórójában kvarc-halogén izzólámpák található. Ha kiég a fényszóró-izzó, az alábbiakban leírt módon cserélje ki.

A távolsági fényszóró izzójának cseréje

1. Szerelje le a "C" panelt (a bal oldali fényszóró izzójának cseréjekor), illetve a "D" panelt (a jobb oldali fényszóró izzójának cseréje esetén). (Lásd a(z) 6-6. oldalt.)
2. Húzza ki a fényszóró elektromos csatlakozóját, majd vegye le az izzó burkolatát.

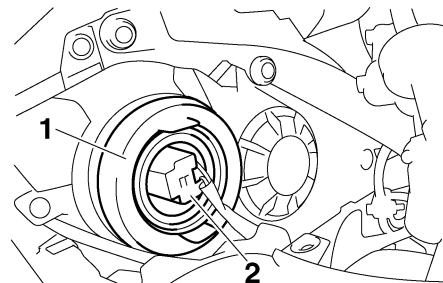

1. A fényszóró-izzó burkolata
2. A fényszóró elektromos csatlakozója

3. Akassza ki az izzó foglatát, és vegye ki a kiégett izzót.

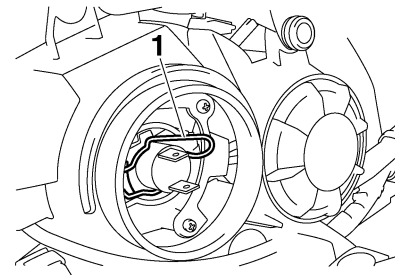

1. A fényszóró-izzó foglata

IDŐSZAKOS KARBANTARTÁS ÉS KISEBB JAVÍTÁSOK

VIGYÁZAT

YWA10790

A fényszóró-izzók erősen felmelegednek. Ezért tartsa távol a gyúlékony anyagokat a működő fényszóró-izzótól, és ne érjen az izzóhoz, amíg az le nem hűlt.

4. Helyezze be az új izzót, majd rögzítse a foglalatlal.

YCA10650

FIGYELEM:

Ügyeljen rá, nehogy az alábbi részek megsérüljenek:

● A fényszóró izzója

Az izzó beszennyeződésének elkerülése érdekében ne érintse meg az izzó búróját, mert ez károsan befolyásolja az izzó búrójának átlátszóságát, az izzó fényerejét és élettartamát. A fényszóró-izzón található szennyeződések és ujjlenyomatokat alaposan törölje le alkohollal vagy hígítóval átitatott ronggyal.

● A fényszóró lencséje

Ne ragasszon színezett fóliát vagy matricákat a fényszóró lencséjére.

Ne használjon az előírtnál nagyobb teljesítményű fényszóró-izzót.

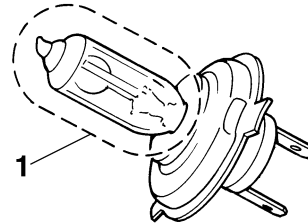

1. Ne érjen az izzó búrójához.

5. Tegye vissza a fényszóró-izzó burkolatát, majd helyezze vissza az elektromos csatlakozót.
6. Szerelje vissza a burkolatot.
7. Szükség esetén állítsa be a fényszórót valamelyik Yamaha-szervizben.

A tompított fényszóró izzójának cseréje

1. Az óramutató járásával ellentétes irányba elfordítva vegye le a fényszóró izzójának fedelét.

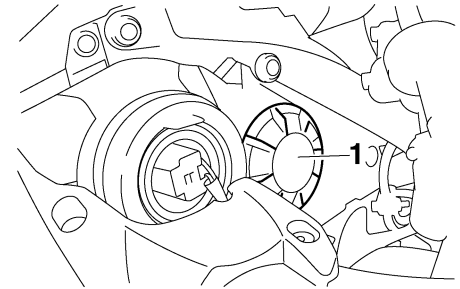

1. A fényszóró-izzó burkolata

2. Vegye le a fényszóró csatlakozóját.

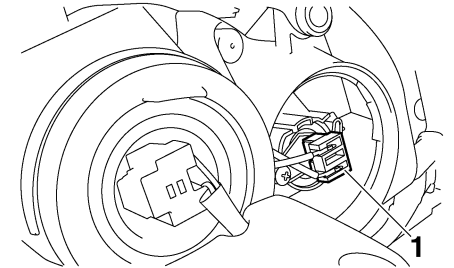

1. A fényszóró elektromos csatlakozója

3. Akassza ki az izzó foglalatát, és vegye ki a kiégett izzót.

IDŐSZAKOS KARBANTARTÁS ÉS KISEBB JAVÍTÁSOK

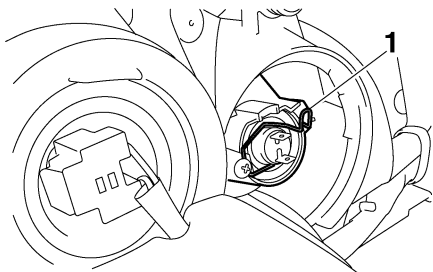

1. A fényszóró-izzó foglalata

YWA10790

⚠ VIGYÁZAT

A fényszóró-izzók erősen felmelegednek. Ezért tartsa távol a gyúlékony anyagokat a működő fényszóró-izzótól, és ne érjen az izzóhoz, amíg az le nem hűlt.

4. Helyezze be az új izzót, majd rögzítse a foglalattal.

YCA10650

FIGYELEM:

Ügyeljen rá, nehogy az alábbi részek megsérüljenek:

- A fényszóró izzója

Az izzó beszennyeződésének elkerülése érdekében ne érintse meg az izzó búráját, mert ez károsan befolyásolja az izzó

búrájának átlátszóságát, az izzó fényerejét és élettartamát. A fényszóró-izzón található szennyeződések és ujjlenyomatokat alaposan törölje le alkohollal vagy hígítóval átitatott ronggyal.

- A fényszóró lencséje

Ne ragasszon színezett fóliát vagy matricákat a fényszóró lencséjére. Ne használjon az előírtnál nagyobb teljesítményű fényszóró-izzót.

7. Szükség esetén állítsa be a fényszórót valamelyik Yamaha-szervizben.

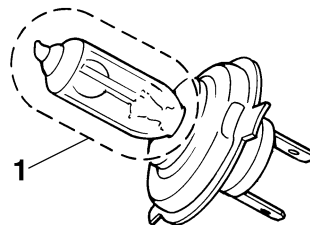

1. Ne érjen az izzó búrájához.

5. Illessze vissza a fényszóró csatlakozóját.

6. Az óramutató járásával megegyező irányba elfordítva helyezze vissza a fényszóró izzójának fedelét.

Hátsó/féklámpa

YAU24180

Ezt a modellt LED-es hátsó/féklámpával szerelték fel.

Ha a hátsó/féklámpa nem világít, ellenőriztesse valamelyik Yamaha-szervizben.

Izzócsere az irányjelzőben

YAU24202

1. A csavar kicsavarása után vegye le az irányjelző búráját.

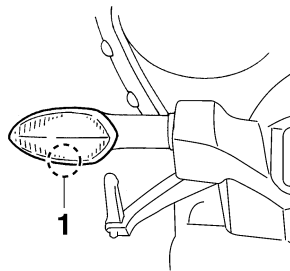

1. Csavar

2. A kiégett izzó eltávolításához nyomja be az izzót, majd fordítsa el az óramutató járásával ellenkező irányba.
3. Helyezze be az új izzót a foglatba, nyomja be, majd fordítsa el ütközésig az óramutató járásával megegyező irányba.
4. Helyezze vissza az irányjelző búráját, és csavarja vissza a csavart.

YCA11190

FIGYELEM:

Ne húzza túl a csavart, mert a búra eltörhet.

Izzócsere a rendszám-megvilágító lámpában

YAU24310

1. A csavar kicsavarása után vegye le a rendszám-megvilágító lámpát.

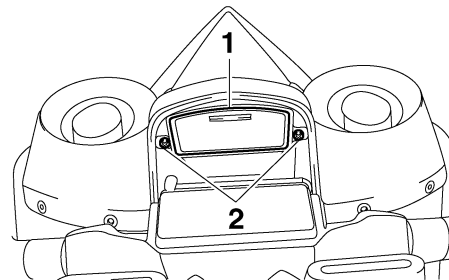

1. Rendszám-megvilágító lámpa

2. Csavar

2. Húzza ki a foglatot az izzóval együtt.

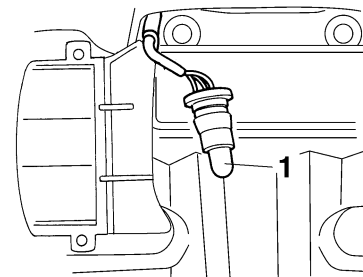

1. A rendszám-megvilágító lámpa izzója

IDŐSZAKOS KARBANTARTÁS ÉS KISEBB JAVÍTÁSOK

3. Húzza ki a kiégett izzót.
4. Helyezze be az új izzót a foglalatba.
5. Helyezze vissza a foglalatot a rendszám-megvilágító lámpába.
6. Helyezze vissza a rendszám-megvilágító lámpát, és csavarja vissza a csavarokat.

Izzócseré a helyzetjelzőkben

YAU33910

Ezt a modellt két helyzetjelzővel látták el. Ha valamelyik helyzetjelző izzója kiég, az alábbiakban leírt módon cserélje ki.

1. Szerelje le a "C" burkolatot (a bal oldali helyzetjelző izzójának cseréjekor) vagy a "D" burkolatot (a jobb oldali helyzetjelző izzójának cseréje esetén). (Lásd a(z) 6-6. oldalt.)
2. A gyorsrögzítő eltávolításával szerelje le a helyzetjelző lámpa izzójának fedelét.

MEGJEGYZES: _____

A gyorsrögzítő eltávolításához egy csavarhúzó segítségével nyomja be a gyorsrögzítő középső tűjét, majd húzza ki a gyorsrögzítőt.

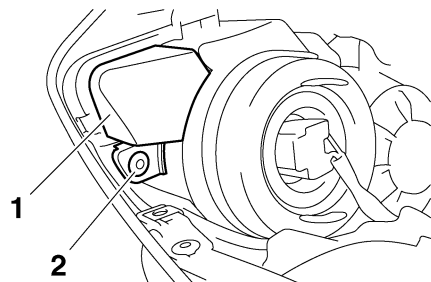

1. A helyzetjelző izzójának fedele
2. Gyorsrögzítő

3. Húzza ki a foglalatot az izzóval együtt.

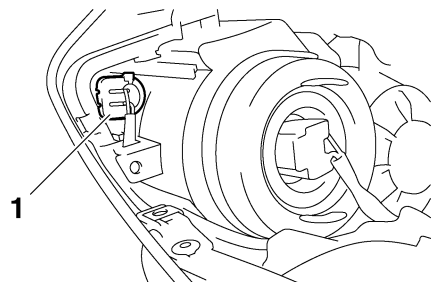

1. A helyzetjelző izzójának foglalata
4. Húzza ki a kiégett izzót.

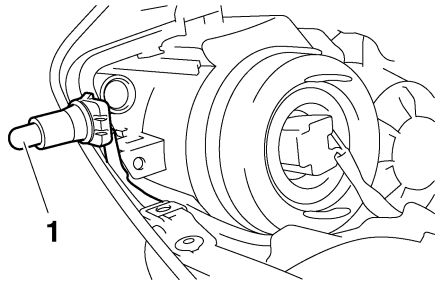

1. A helyzetjelző izzója

5. Helyezze be az új izzót a foglalatba.
6. Helyezze vissza a foglalatot a rendszám-megvilágító lámpába.
7. A gyorsrögzítő visszahelyezésével szerelje vissza a helyzetjelző lámpa izzójának fedelét.

MEGJEGYZES: _____

A gyorsrögzítő visszaszereléséhez tolja ki a középső csapot, így az kinyúlik a gyorsrögzítő fejéből, helyezze a gyorsrögzítőt a helyzetjelző izzójának fedelébe, majd nyomja vissza a kiálló csapot, amíg az a gyorsrögzítő fejével egy magasságba nem kerül.

8. Szerelje vissza a burkolatot.

YAU24350

A motorkerékpár megtámasztása

Mivel ezen a modellen nincs központi állvány, ügyeljen a következőkre, ha kiszerelem valamelyik kereket, vagy olyan karbantartási műveleteket végezek, ahol a motorkerékpárnak függőlegesen kell állnia. A karbantartási művelet elvégzése előtt győződjön meg róla, hogy a motorkerékpár stabilan, függőleges helyzetben áll-e. A nagyobb stabilitás érdekében egy erős fakockát helyezhet a motor alá.

Az első kerékkal kapcsolatos szerelési munkálatok

1. Rögzítse a motorkerékpár hátsó részét motorkerékpár-állvány segítségével, vagy ha nincs, helyezzen egy emelőt a váz alá, a hátsó kerék elé.
2. Emelje meg a motorkerékpár első kerekét egy motorkerékpár-állvány segítségével.

Az hátsó kerékkal kapcsolatos szerelési munkálatok

Motorkerékpár-állvány segítségével emelje meg a hátsó kereket, illetve ha nincs, helyezzen egy-egy emelőt a váz alá a hátsó kerék elé vagy a lengőkar mindkét oldala alá.

IDŐSZAKOS KARBANTARTÁS ÉS KISEBB JAVÍTÁSOK

Első kerék

YAU24360

Az első kerék kiszerelése

YAU33921

YWA10820

⚠ VIGYÁZAT

- A kerékkal kapcsolatos szerelési munkálatokat ajánlatos valamelyik Yamaha-szervizzel elvégeztetni.
- Támassza meg biztonságosan a motorkerékpárt, nehogy feldőljön.

1. Lazítsa meg a tengelyrögzítő csavarokat, a tengelycsavart és a féknyereg tartócsavarjait.

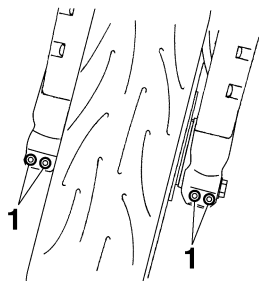

1. Tengelyrögzítő csavar

2. A(z) 6-39. oldalon leírtak szerint emelje meg az első kereket.

3. A csavar és az anya kicsavarása után mindkét oldalon távolítsa el a fékcsőtartókat.
4. A rögzítőcsavarok kicsavarása után mindkét oldalon szerelje le a féknyeret.

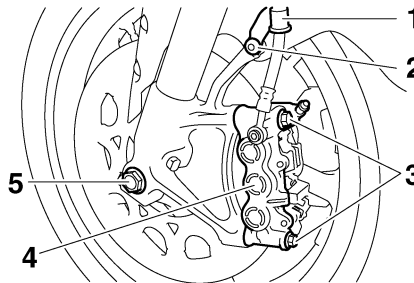

1. Fékcsőtartó
 2. Csavar és anya
 3. A féknyereg tartócsavarja
 4. Féknyereg
 5. Tengelycsavar
5. Csavarja ki a tengelycsavart, bal kéz felől tolja ki a tengelyt, majd vegye ki a kereket.

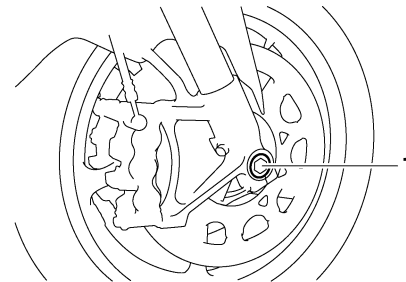

1. Keréktengely

YCA11050

FIGYELEM:

A féknyereg leszerelése után ne húzza be a féket, mert összeszorulnak a fékpofák.

YAU33932

Az első kerék visszaszerelése

1. Emelje a kereket az első villák közé.
2. Helyezze vissza a keréktengelyt.
3. Engedje le az első kereket a talajra.
4. A csavarok segítségével szerelje vissza a féknyergeket, majd húzza meg a csavarokat az előírt nyomatékkal.

IDŐSZAKOS KARBANTARTÁS ÉS KISEBB JAVÍTÁSOK

MEGJEGYZES: _____

Mielőtt a féknyergeket visszaszerelné a féktárcsákra, győződjön meg róla, hogy elegendő hézag van a fékpofák között.

Meghúzási nyomaték:

A féknyereg tartócsavarja:
35 Nm (3.5 m·kgf, 25 ft·lbf)

5. A csavarok és az anyák segítségével szerelje vissza a fékcsőtartókat.
6. A tengelycsavar segítségével rögzítse a kereket, majd húzza meg a tengelycsavart az előírt nyomatékkal.

MEGJEGYZES: _____

Miközben meghúzza a tengelycsavart, a tengelynél tartson ellen egy 19 mm-es hatszögletű kulccsal.

Meghúzási nyomaték:

Tengelycsavar:
91 Nm (9.1 m·kgf, 66 ft·lbf)

7. Húzza meg az előírt nyomatékkal a B jelű, majd az A jelű tengelyrögzítő csavart.

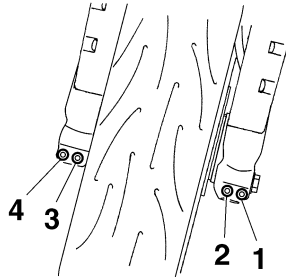

1. Tengelyrögzítő csavar A
2. Tengelyrögzítő csavar B
3. Tengelyrögzítő csavar C
4. Tengelyrögzítő csavar D

8. Ismételten húzza meg a B jelű tengelyrögzítő csavart az előírt nyomatékkal.

Meghúzási nyomaték:

Tengelyrögzítő csavar:
21 Nm (2.1 m·kgf, 15 ft·lbf)

9. Ütögesse meg a villa jobb szárának külső oldalát egy gumikalapáccsal, hogy az egy síkba kerüljön a keréktengellyel.
10. Húzza meg az előírt nyomatékkal a D jelű, majd az C jelű tengelyrögzítő csavart.

11. Ismételten húzza meg a D jelű tengelyrögzítő csavart az előírt nyomatékkal.

Meghúzási nyomaték:

Tengelyrögzítő csavar:
21 Nm (2.1 m·kgf, 15 ft·lbf)

12. Miközben behúzza az első féket, néhányszor nyomja erősen lefelé a kormányt, és ellenőrizze a villa megfelelő működését.

IDŐSZAKOS KARBANTARTÁS ÉS KISEBB JAVÍTÁSOK

Hátsó kerék

YAU25080

Az hátsó kerék kiszzerelése

YAU25311

YWA10820

⚠ VIGYÁZAT

- A kerékkal kapcsolatos szerelési munkálatokat ajánlatos valamelyik Yamaha-szervizzel elvégeztetni.
- Támassza meg biztonságosan a motorkerékpárt, nehogy feldőljön.

1. Lazítsa meg a tengelyanyát.

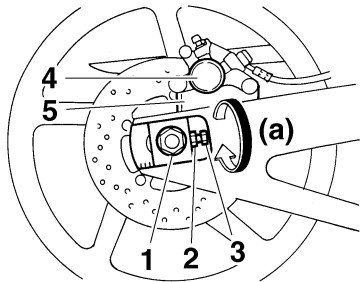

1. Tengelyrögzítő anya
 2. A láncfeszesség beállítására szolgáló csavar
 3. Záróanya
 4. Féknyereg
 5. Féknyeregkonzol
2. A(z) 6-39. oldalon leírtak szerint emelje meg a hátsó kereket.

3. Tekerje le a tengelyanyát.
4. Lazítsa meg mindkét lengőkaron a záróanyát.
5. Forgassa el teljesen az (a) irányba a láncfeszesség-állító csavart, majd tolja előrefelé a kereket.
6. Emelje le a hajtóláncot a hátsó lánckerékről.

MEGJEGYZES:

- Ha a láncot nehéz leemelni, először vegye ki a kerék tengelyét, majd emelje meg a kereket annyira, hogy le tudja venni a láncot a lánckerékről.
- A láncot nem lehet szétszerelni.

7. Miközben megtartja a féknyeregkonzolt, húzza ki a keréktengelyt és emelje ki a kereket.

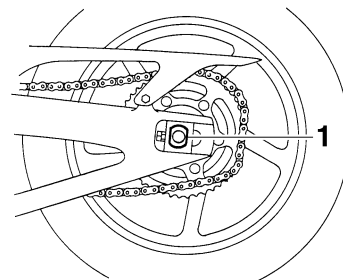

1. Keréktengely

YCA11070

FIGYELEM:

A kerék kiszzerelése után ne húzza be a féket, mert összeszorulnak a fékpofoák.

YAU25661

A hátsó kerék visszaszerelése

1. Szerelje vissza a kereket és a féknyeregkonzolt, majd bal kéz felől tolja be a keréktengelyt.

MEGJEGYZES:

- Győződjön meg róla, hogy a féknyeregkonzolon lévő csúszka a lengőkaron lévő vajatba illeszkedik.
- A kerék visszahelyezése előtt ellenőrizze, hogy megfelelő hézag van a fékpofoák között.

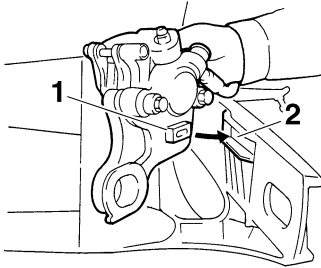

1. Csúszka
2. Vájat

2. Helyezze vissza a hajtóláncot a lánckerékre.
3. Csavarja vissza a tengelyrögzítő anyát, majd engedje le a talajra a hátsó kereket.
4. Állítsa be a hajtólánc feszességét. (Lásd a(z) 6-24. oldalt.)
5. Húzza meg a tengelyrögzítő anyát a megadott nyomatékkal.

Meghúzási nyomaték:

Tengelyrögzítő anya:
150 Nm (15.0 m·kgf, 110 ft·lbf)

Hibakeresés

Bár a Yamaha motorkerékpárokat szigorú ellenőrzésnek vetik alá, mielőtt kikerülnek a gyárból, hibák mégis előfordulhatnak a használat során. Az üzemanyag-ellátó rendszer, a gyújtórendszer vagy a sűrítés hibája rossz indíthatóságot és gyenge teljesítményt idézhet elő.

A hibakereső táblázat ezeknek a rendszereknek a gyors és egyszerű ellenőrzését teszi lehetővé. Ha bármilyen javítás válik szükségessé, vigye el a motorkerékpárt valamelyik Yamaha-szervizbe. A szervizek képzett dolgozói rendelkeznek a motorkerékpárok megfelelő javításához szükséges szerszámokkal, szakmai ismeretekkel és tudással.

Csak eredeti Yamaha-cserealkatrészeket építtessen be a motorkerékpárjába. Az utángyártott alkatrészek csak külsőleg hasonlítanak a Yamaha-alkatrészekre, sokszor gyengébb minőségűek. Következésképpen rövidebb az élettartamuk, és drága javítási költségeket vonhatnak maguk után.

IDŐSZAKOS KARBANTARTÁS ÉS KISEBB JAVÍTÁSOK

YAU42500

Hibakereső táblázat

Indítási problémák és csökkent motorteljesítmény

YWA10840



Ha az üzemanyag-ellátó rendszert ellenőrzi vagy javítja, tartson távol mindenféle nyílt lángot és cigarettát.

1. Üzemanyag

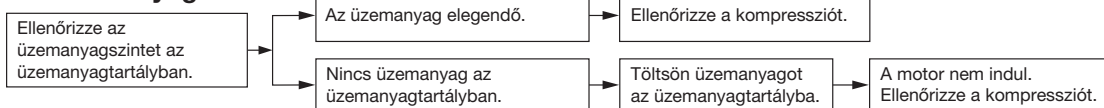

2. Kompresszió

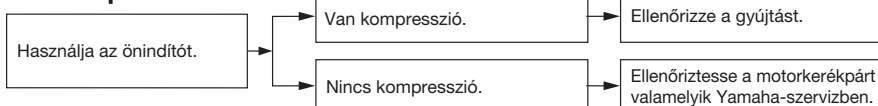

3. Gyújtás

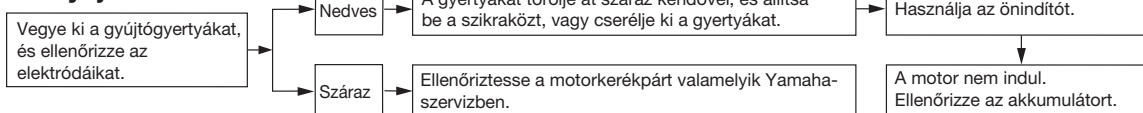

4. Akkumulátor



IDŐSZAKOS KARBANTARTÁS ÉS KISEBB JAVÍTÁSOK

A motor túlmelegedése

YWAT1040

VIGYÁZAT

- Ne távolítsa el a hűtősapkát, ha a motor és a hűtő forró. Nagynyomású forró folyadék és gőz csaphat ki a hűtőből, amely komoly sérüléseket okozhat. Várjon, míg a motor lehül.
- Helyezzen egy vastag rongyot, például törölközőt a hűtősapkára, majd lassan forgassa el a hűtősapkát az óramutató járásával ellentétes irányba ütközésig, hogy a túlnyomás megszűnjön. Ha a sziszegő hang elhalkult, nyomja le a sapkát, csavarja tovább az óramutató járásával ellentétes irányba, majd vegye le.

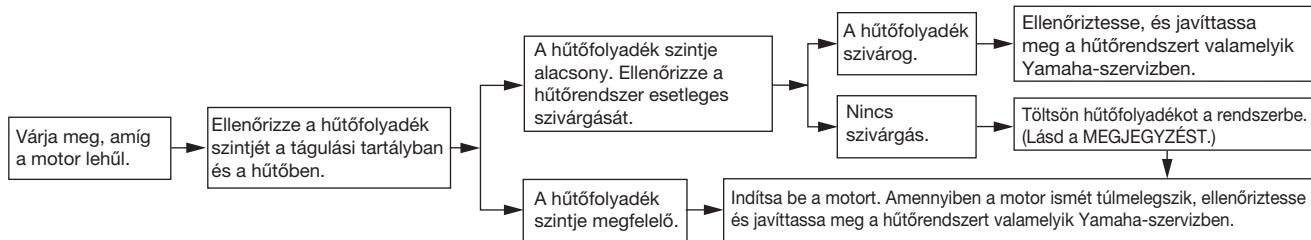

MEGJEGYZES:

Ha nem kapható hűtőfolyadék, használjon csapvizet, de amint lehet, cserélje le az előírt hűtőfolyadékra.

Figyelmeztetés a matt festékekkel bevont részek ápolására

YAU37833

YAU36901

FIGYELEM:

Egyes modellek matt festékekkel bevont részekkel vannak ellátva. Kérjen tanácsot valamelyik Yamaha-márkakereskedőtől, milyen termékeket használjon a motorkerékpár tisztításához. Kefe, agresszív kémiai tisztítószer vagy termékösszetevők tisztítás közben megkarcolhatják vagy károsíthatják ezeket a felületeket. A matt festékekkel bevont részekre viaszt se használjon.

YCA15192

Ápolás

A motorkerékpárok nyitott felépítése látványossá teszi a járművet, de ugyanakkor jobban van téve az időjárásnak is. A rozsdás és a korrózió megtámadhatja a csúcsminőségű alkatrészeket is. Egy rozsdás kipufogócső egy autón nem látszik, de egy motorkerékpár megjelenését erőteljesen lerontja. A gyakori, megfelelő tisztítás és ápolás nemcsak a garancia feltétele, hanem a motorkerékpárt széppé varázsolja, meghosszabbítja az élettartamát és megőrzi a jármű teljesítményét is.

Tisztítás előtt

1. Miután a motor lehűlt, húzzon nejlonzacskót a kipufogók végére.
2. Győződjön meg róla, hogy az összes kupak, burkolat és elektromos csatlakozó, beleértve a gyertyapipákat is, biztonságosan zárnak.
3. A különösen makacs szennyeződések, mint például a motorra égett olajat lazítsa fel zsírtalanító oldattal és egy kefével, azonban ügyeljen rá, hogy ne

kerüljön zsírtalanító a tömítésekre, szimeringekre, lánckerekekre, a meghajtóláncrea és a kerékcsapágyakra. A zsírtalanítót és a szennyeződésekkel öblítse le vízzel.

Tisztítás

YCA15090

FIGYELEM:

- Kerülje az erősen savas keréktisztítókat, főleg küllős kerekeken. Ha ilyen termékeket használ a különösen szennyezett területeken, ne hagyja ott az előírtnál hosszabb ideig. Alaposan öblítse le vízzel, azonnal szárítsa fel a vizet, és kezelje le a felületet korrózióvédő anyaggal.
- Helytelen tisztítással tönkretelhetők a szélvédők, a burkolatok, a panelek és más műanyag alkatrészek, valamint a kipufogók. Csak puha, tiszta rongyot vagy szivacsot, enyhe tisztítószerrel és vizet használjon a műanyag alkatrészek tisztításához. Ugyanakkor használhat puha kefével és lúgos tisztítószerrel, ha a kipufogó nem tisztítható le alaposan enyhe tisztítószerrel.

- Ne használjon agresszív vegyszereket a műanyag részekhez és a kipufogókhoz. Ne használjon olyan rongyot vagy szivacsot, amely korábban agresszív polírozó-tisztító szerekkel, oldatokkal, hígítóval, benzinnel, gázolajjal, rozsdamaróval, korróziógátlóval, fékfolyadékkal, fagyállófolyadékkal vagy akkumulátorsavval érintkezett.
- Ne használjon nagynyomású mosót vagy gőzborotvát, mert a vizet bepréselhetik a nyílásokba, ami meghibásodáshoz vezethet az alábbi helyeken: a kerék és a lengőkar csapágóinak, valamint a villa és a fékek tömitéseinél, a tárolórekeszeknél, az elektromos egységekben (csatlakozók, eszközök, kapcsolók és világítóberendezések), a levegőző és túlfolyó nyílásoknál.
- Szélvédővel felszerelt motor-kerékpárok esetén: ne használjon agresszív tisztítószereket vagy kemény szivacsot a szélvédő tisztításához, mert az bemattulhat vagy megkarcolódhat. A

műanyagtisztító szerek bizonyos összetevői is megkarcolhatják a szélvédőt. Először próbálja ki a tisztítószert a szélvédőn egy kevésbé látható helyen. Ha a szélvédő karcos, mosás után használjon jó minőségű műanyag-polírozó szert.

Általános használat után

Puha, tiszta szivacs segítségével mossa le a szennyeződéseket meleg vízzel és enyhe tisztítóoldattal, majd alaposan öblítse le a motorkerékpárt tiszta vízzel. A nehezen hozzáférhető helyek tisztításához használjon fogkefét vagy üvegmosó kefét. A makacs szennyeződéseket és a rovarnyomokat könnyebben eltávolíthatja, ha a mosás előtt néhány percre letakarja azokat egy vizes ronggyal.

Esőben, tengerparton és sózott utakon való motorozás után

Mivel a tengeri só és az utak sózásához használt fagymentesítő só vízzel együtt rendkívül korrozív, kövesse a következő utasításokat esőben, tengerparton és sózott utakon való motorozás után.

MEGJEGYZES: _____

A télen az utakra szórt só még tavasszal is megmarad.

1. Miután lehűlt a motor, mossa le a motorkerékpárt hideg vízzel és enyhe tisztítószerral.

YCA10790

FIGYELEM: _____

Ne használjon meleg vizet, mert az erősíti a só korróziós hatását.

2. A motorkerékpár megszáritása után a korrózió elkerülése érdekében fújja be a fém, krómozott és nikkelezett alkatrészeket korróziógátló spray-vel (kivéve a titánbevonatú kipufogókat).

A titánbevonatú kipufogók tisztítása

Ezt a modellt titánbevonatú kipufogókkal szerelték fel, melyek az alábbiakban leírt speciális ápolást igénylik.

- Csak puha, tiszta rongyot vagy szivacsot, enyhe tisztítószert és vizet használjon a titánbevonatú kipufogók tisztításához. Ugyanakkor használhat puha kefét és lúgos

TISZTÍTÁS ÉS TÁROLÁS

YCA10800

tisztítószer, ha a kipufogó nem tisztítható le alaposan enyhe tisztítószerrel.

- A tisztításhoz ne használjon keverékeket és speciális eljárásokat, mivel azok eltávolítják a kipufogók külső felületén lévő titánbevonatot.
- Már a legkisebb mennyiségű olaj, mely egy olajos kendőről származik vagy akár az ujjlenyomatok nyomot hagynak a titánbevonatú kipufogókon, mely enyhe tisztítószerrel távolíthatók el.
- Vegye figyelembe, hogy a könnyökcsövek hő okozta elszíneződése normális jelenség, és ezt az elszíneződést nem lehet eltávolítani.

7

Tisztítás után

1. Törölje szárazra a motorkerékpárt szarvasbőrrel vagy nedvszívó ronggyal.
2. A rozsdásodás megelőzése érdekében azonnal törölje szárazra a hajtóláncot, és kenje meg.
3. A krómozott és az alumíniumból vagy rozsdamentes acélból készült alkatrészeket fényesítse ki.

4. A korrózió elkerülése érdekében ajánlatos korróziógátló spray-vel befújni a fém-, valamint a krómozott és nikkelezett felületeket.
5. A mosás után megmaradt szennyeződések eltávolítására jól használható az univerzális olajspray.
6. A kőfelverődések okozta kisebb sérüléseket javítsa ki javítófestékkel.
7. Kenje be a festett felületeket viasszal.
8. Tárolás vagy letakarás előtt szárítsa meg teljesen a motorkerékpárt.

YWA11130

VIGYÁZAT

- **Ne kerüljön olaj vagy viasz a fékekre, gumibroncsokra.**
- **Ha szükséges, tisztítsa meg a féktárcsákat és a fékbetéteket közönséges féktárcsatisztítóval vagy acetonnal, valamint mossa le a gumibroncsokat meleg vízzel és enyhe tisztítószerrel. Nagysebességű motorozás előtt próbálja ki a fékeket és a motorkerékpár kanyarodási tulajdonságait.**

FIGYELEM:

- **Az olajspray-t és a viaszt vékonyan kenje fel és törölje le a felesleget.**
- **Soha ne kenjen olajat vagy viaszt a gumi és műanyag alkatrészekre. Megfelelő ápolószerrel kezelje őket.**
- **Kerülje az agresszív polírozószerek használatát, mert azok megsérthetik a festéket.**

MEGJEGYZES:

Ha tanácstalan, milyen ápolószerrel használjon, keresse fel valamelyik Yamaha-márkakereskedőt.

Tárolás

YAU26201

Rövid távú

Tartsa a motorkerékpárt száraz, hűvös helyen, amennyiben szükséges, használjon légáteresztő takarót a por ellen.

YCA10810

FIGYELEM:

- Ha a nedves motorkerékpárt rosszul szellőző helyen vagy nem légáteresztő ponyva alatt tárolja, a nedvesség beszívároghat az alkatrészek közé, és rozsdásodást okozhat.
- A korrózió elkerülése érdekében ne tárolja a motorkerékpárt nedves pincében, istállóban (az ammónia jelenléte miatt), illetve olyan helyen, ahol erős vegyszereket tárolnak.

Hosszú távú

Több hónapos tárolás előtt:

1. Kövesse az "Ápolás" című fejezetekben leírtakat.
2. Töltse tele az üzemanyagtartályt, és adjon hozzá stabilizáló adalékot (amennyiben lehetséges), hogy az

üzemanyag minősége ne romoljon, illetve az üzemanyagtartály ne rozsdásodjon meg.

3. Hajtsa végre a következőket, hogy meggátolja a hengerek, dugattyúgyűrűk stb. korrózióját.
 - a. Húzza le a gyertyapipákat, és szerelje ki a gyertyákat.
 - b. A gyertyafuraton keresztül öntsön egy teáskanálnyi olajat minden hengerbe.
 - c. Tegye be a gyertyákat a gyertyapipákba, majd érintse a gyertyákat hengerfejhez, így az elektródák földelést kapnak. (A következő lépésben ez akadályozza meg a szikrázást.)
 - d. Forgassa át a motort néhányszor az indítómotorral. (Ez bevonja a hengerek falát olajjal.)
 - e. Húzza ki a gyertyákat a gyertyapipákból, csavarja vissza azokat a hengerekbe, majd illesse vissza a gyertyapipákat.

YWA10950

VIGYÁZAT

A károk és sérülések elkerülése érdekében a gyertyák elektródáit földelje le, mielőtt átforgatná a motort.

4. Kenje meg a bowdeneket, a karok, pedálok és az oldaltámasz tengelyeit.
5. Ellenőrizze, és szükség esetén állítsa be a guminyomást, majd emelővel emelje meg a motorkerékpárt annyira, hogy mindkét kereke felemelkedjen a talajról. Ha nincs lehetőség a motorkerékpár megemelésére, akkor havonta fordítson kicsit a kerekeken, hogy ne deformálódjanak el a gumiabroncsok.
6. Helyezzen a kipufogó végére egy nejlonzacskót, hogy a pára ne juthasson be.
7. Szerelje ki az akkumulátort, és tölts fel teljesen. Tárolja hűvös, száraz helyen, és tölts fel havonta egyszer. Ne tárolja az akkumulátort túl hideg, vagy túl meleg helyen (0 °C (30 °F) alatt vagy 30 °C (90 °F) felett). Az akkumulátor tárolásával kapcsolatban lásd még a(z) 6-30. oldalt.

MEGJEGYZES:

Tárolás előtt végezzen el minden szükséges javítást.

MŰSZAKI ADATOK

Méretetek:

Teljes hossz:

2060 mm (81.1 in)

Teljes szélesség:

720 mm (28.3 in)

Teljes magasság:

1110 mm (43.7 in)

Ülésmagasság:

835 mm (32.9 in)

Tengelytávolság:

1415 mm (55.7 in)

Hasmagasság:

135 mm (5.31 in)

Minimális fordulási sugár:

3400 mm (133.9 in)

Önsúly:

Olajjal és üzemanyaggal feltöltve:

199.0 kg (439 lb)

Motor:

Motor típus:

folyadékűtéses, négyütemű, DOHC

Hengerelrendezés:

előrehajló, soros, négyhengeres

Hengerűrtartalom:

998.0 cm³

Hengerfurat × löket:

77.0 × 53.6 mm (3.03 × 2.11 in)

Kompresszióviszony:

12.70 : 1

Indítórendszer:

önindító

Kenési rendszer:

karterolajozás

Motorolaj:

Típus:

SAE10W30, SAE10W40, SAE15W40,
SAE20W40 vagy SAE20W50

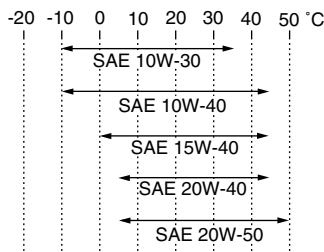

Az ajánlott motorolaj besorolása:

API specifikáció: SG vagy jobb minőségű,
JASO: MA

A motorolaj mennyisége:

Olajszűrő csere nélkül:
2.90 L (3.07 US qt) (2.55 Imp.qt)

Olajszűrő cserével:
3.10 L (3.28 US qt) (2.73 Imp.qt)

Hűtőrendszer:

A tágulási tartály térfogata (a maximális szint
jeléig):

0.25 L (0.26 US qt) (0.22 Imp.qt)

Hűtőtér fogat (csövekkel együtt):

2.76 L (2.92 US qt) (2.43 Imp.qt)

Levegőszűrő:

Levegőszűrő-betét:

impregnált papírszűrő

Üzemanyag:

Ajánlott üzemanyag:

Kizárólag ólommentes prémiumbenzin

Az üzemanyag tartály térfogata:

18.0 L (4.76 US gal) (3.96 Imp.gal)

Tartalék-üzemanyag térfogata:

3.2 L (0.85 US gal) (0.70 Imp.gal)

Üzemanyag-befecskendező:

Gyártó:

DENSO

Modell/mennyiség:

297500-1110/4

Gyújtógyertyák:

Gyártó/modell:

NGK/CR9EK

Szikraköz:

0.6–0.7 mm (0.024–0.028 in)

Tengelykapcsoló:

Tengelykapcsoló típusa:

olajban futó, többtárcsás

Sebességváltó:

Primer áttételi rendszer:

homlokfogaskerék

Primer áttétel:

65/43 (1.512)

Végáttételi rendszer:

lánchajtás

Végáttétel:

45/17 (2.647)

A váltó típusa:

állandó kapcsolódású, 6 fokozatú

Működtetés:

bal lábbal

Áttételek:

- 1.: 38/15 (2.533)
- 2.: 33/16 (2.063)
- 3.: 37/21 (1.762)
- 4.: 35/23 (1.522)
- 5.: 30/22 (1.364)
- 6.: 33/26 (1.269)

Váz:

- Váztípus: gyémántváz
- Villaszög: 24.00 °
- Utánfutás: 102.0 mm (4.02 in)

Első gumiabroncs:

- Típus: tömlő nélküli
- Méret: 120/70 ZR17M/C (58 W)
- Gyártó/modell: MICHELIN/Pilot POWER P
- Gyártó/modell: PIRELLI/DIABLO CORSA E (csak maximális teljesítmény-specifikációjú modellek esetén)

Hátsó gumiabroncs:

- Típus: tömlő nélküli

Méret:

- 190/50 ZR17M/C (73 W)
- Gyártó/modell: MICHELIN/Pilot POWER
- Gyártó/modell: PIRELLI/DIABLO CORSA L (csak maximális teljesítmény-specifikációjú modellek esetén)

Terhelés:

- Maximális terhelhetőség: 196 kg (432 lb)
- (a vezető, az utas, a csomagok és a kiegészítők össz súlya)

Guminyomás (hideg állapotban mérve):

- Terhelés: 0–90 kg (0–198 lb)
- Első kerék: 250 kPa (36 psi, 2.50 kgf/cm²)
- Hátsó kerék: 290 kPa (42 psi, 2.90 kgf/cm²)

- Terhelés: 90–196 kg (198–432 lb)

- Első kerék: 250 kPa (36 psi, 2.50 kgf/cm²)
- Hátsó kerék: 290 kPa (42 psi, 2.90 kgf/cm²)

- Nagysebességű motorozás: Első kerék: 250 kPa (36 psi, 2.50 kgf/cm²)
- Hátsó kerék: 290 kPa (42 psi, 2.90 kgf/cm²)

Első kerék:

- A kerék típusa: öntött kerék

Méretek:

- 17M/C x MT3.50
- Hátsó kerék:**
- A kerék típusa: öntött kerék
- Méretek: 17M/C x MT6.00

Első fék:

- Típus: dupla tárcsafék
- Működtetés: jobb kézzel
- Ajánlott fékfolyadék: DOT 4

Hátsó fék:

- Típus: szimpla tárcsafék
- Működtetés: jobb lábbal
- Ajánlott fékfolyadék: DOT 4

Első felfüggesztés:

- Típus: teleszkópos villa
- Rugó/lengéscsillapító típusa: tekercsrugó/olajcsillapítás
- Rugóút: 120.0 mm (4.72 in)

Hátsó felfüggesztés:

- Típus: Lengőkar (áttételes felfüggesztés)
- Rugó/lengéscsillapító típusa: tekercsrugó/gáz-olaj csillapítás

MŰSZAKI ADATOK

Rugóút:

130.0 mm (5.12 in)

Elektromos rendszer:

Gyújtásrendszer:

digitális TCI

Töltőrendszer:

AC elektromágneses

Akkumulátor:

Modell:

YTZ10S

Feszültség, kapacitás:

12 V, 8.6 Ah

Fényszóró:

Izzó típusa:

halogénizzó

Izzó feszültsége, teljesítménye × darabszáma:

Fényszóró:

12 V, 55.0 W × 4

Hátsó/féklámpa:

LED

Első irányjelző lámpa:

12 V, 10.0 W × 2

Hátsó irányjelző lámpa:

12 V, 10.0 W × 2

Helyzetjelző lámpa:

12 V, 5.0 W × 2

Rendszám-megvilágító lámpa:

12 V, 5.0 W × 1

Műszermegvilágító lámpa:

LED

Üresfokozat-visszajelző lámpa:

LED

A távolsági fény visszajelző lámpája:

LED

Az olajszint figyelmeztető lámpája:

LED

Az irányjelző visszajelző lámpája:

LED

Az üzemanyagszint figyelmeztető lámpája:

LED

A hűtőfolyadék túlmelegedésére
figyelmeztető lámpa:

LED

Motorhibára figyelmeztető lámpa:

LED

Az indításgátló visszajelző lámpája:

LED

A kapcsolási fordulatszám jelző lámpa:

LED

Biztosítékok:

Főbiztosíték:

50.0 A

A fényszóró biztosítóka:

25.0 A

A jelzőberendezések biztosítóka:

7.5 A

A gyújtás biztosítóka:

15.0 A

A hűtőventillátor biztosítóka:

15.0 A × 2

Az irányjelző biztosítóka:

7.5 A

Az üzemanyag-befecskendező rendszer
biztosítóka:

15.0 A

Memóriavédő biztosíték:

7.5 A

Az elektromos pillangószelep biztosítóka:

7.5 A

A MOTORKERÉKPÁR AZONOSÍTÁSA

Azonosító számok

YAU26351

Jegyezze fel a kulcs azonosító számát, a vázszámot és a modellazonosító címke információit a lenti üresen hagyott helyekre, arra az esetre, ha alkatrészt kívánna rendelni valamelyik Yamaha márkakereskedőtől, illetve ha a motorkerékpárt ellopnák.

A KULCS AZONOSÍTÓ SZÁMA:

VÁZSZÁM:

A MODELLAZONOSÍTÓ CÍMKE ADATAI:

A kulcs azonosító száma

YAU26381

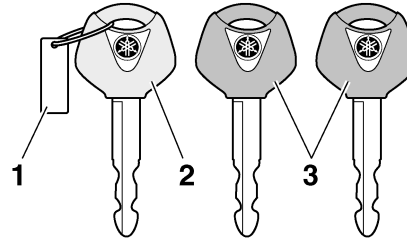

1. A kulcs azonosító száma
2. Regisztrációs kulcs (piros színű fejjel)
3. Használati kulcsok (fekete színű fejjel)

A kulcsazonosító szám a kulcskarikán lévő fémlapkába ütve található. Jegyezze fel ezt a számot az üres helyre, mely új kulcs rendelésekor emlékeztetőül szolgálhat.

Vázszám

YAU26400

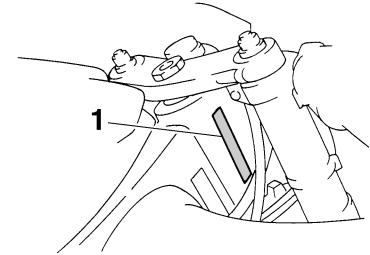

1. Vázszám

A vázszám a kormányoszlopba ütve található. Jegyezze fel ezt a számot az üres helyre.

MEGJEGYZES: _____

A vázszámot a motorkerékpár azonosítására használják, valamint a helyi hatósági szervek is kérhetik a regisztráció során.

A MOTORKERÉKPÁR AZONOSÍTÁSA

YAU33941

Modellcímke

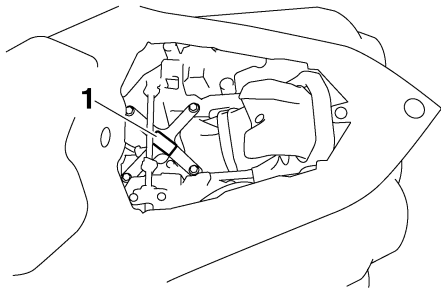

1. Modellcímke

A modellcímke a váz utasülés alatti részén található. (Lásd a(z) 3-19. oldalt.) Jegyezze fel a rajta található adatokat az üres helyre. Ezekre az adatokra akkor lesz szüksége, ha pótalkatrészt rendel valamelyik Yamaha-márkakereskedőtől.

YWA12371

VIGYÁZAT

Ne érintse meg a kipufogókonzol-fedelek alatt található kipufogókonzolokat, amíg a kipufogórendszer le nem hűlt.

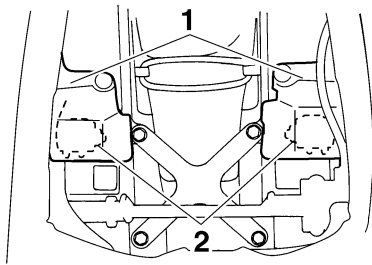

1. A kipufogókonzol burkolata
2. Kipufogókonzol

- A**
- A gázbowden holtjátéka, ellenőrzés 6-18
 - A hűtőfolyadék túlmelegedésére figyelmeztető lámpa..... 3-4
 - A jármű részei..... 2-1
 - A kapcsolási fordulatszám jelző lámpa 3-7
 - Akkumulátor 6-30
 - A kormányon elhelyezett kapcsolók 3-14
 - A kulcs azonosító száma 9-1
 - A lengőkar tengelyei, kenés 6-28
 - A meghajtólánc feszessége 6-24
 - A motor beindítása..... 5-1
 - A motor bejárata..... 5-3
 - A motorkerékpár megtámasztása..... 6-39
 - A távolsági fény visszajelző lámpája..... 3-4
 - Az indításgátló visszajelző lámpája..... 3-7
 - Az irányjelző visszajelző lámpái 3-4
 - Az olajsint figyelmeztető lámpája;..... 3-4
 - Azonosító számok..... 9-1
 - Az üzemanyagszint figyelmeztető lámpája..... 3-4
 - Az üzemanyagtartály szellőző-túlfolyó tömlője 3-18
- Á**
- Ápolás..... 7-1
- B**
- Biztonsági információk..... 1-1
 - Biztosítékok, csere..... 6-32
 - Bowdenek, ellenőrzés és kenés 6-26
 - Bukósisaktartók 3-20
 - Burkolatok és panelek, le- és felszerelés 6-6
- Cs**
- Csomagleszorító fülek..... 3-25
- E**
- Első és hátsó fékbetétek, ellenőrzés6-22
 - Első villa, beállítás.....3-21
 - Első villa, ellenőrzés.....6-29
 - EXUP-rendszer3-25
- F**
- Fék- és kuplungkarok, ellenőrzés és kenés6-27
 - Fékfolyadék, csere.....6-24
 - Fékfolyadékszint, ellenőrzés.....6-23
 - Fékkar3-16
 - Fékpédál3-16
 - Fénykürt3-14
 - Fényszóró-izzó, csere.....6-34
 - Fényváltó kapcsoló.....3-14
 - Figyelmeztetés a matt festékekkel bevont részek ápolására 7-1
- G**
- Gázmarkolat és gázbowden, ellenőrzés és kenés6-27
 - Gumiabroncsok6-18
- Gy**
- Gyújtáskapcsoló/kormányzár3-2
 - Gyújtásmegszakító rendszer3-26
 - Gyújtógyertyák, ellenőrzés 6-9
- H**
- Használat előtti ellenőrzési lista.....4-2
 - Hátsó/féklámpa6-37
 - Hátsó féklámpa-kapcsoló, beállítás6-22
 - Hátsó lengéscsillapító, beállítás3-22
 - Helyzetjelző, izzócsere6-38
 - Hibakeresés6-43
 - Hibakereső táblázat6-44
 - Hűtőfolyadék.....6-13
- I**
- Időszakos karbantartási és kenési táblázat..... 6-2
 - Indításgátló..... 3-1
 - Indítógomb 3-14
 - Irányjelző izzója, csere 6-37
 - Irányjelző-kapcsoló 3-14
- K**
- Katalizátor..... 3-19
 - Kerekek..... 6-21
 - Kerékcsapágyak, ellenőrzés 6-30
 - Kerék (első)..... 6-40
 - Kerék (hátsó) 6-42
 - Kormány mozgása, ellenőrzés..... 6-29
 - Kuplungkar 3-15
 - Kuplungkar holtjátéka, beállítás..... 6-21
 - Kürt 3-14
- L**
- Levegősűrő-betét, csere 6-16
- M**
- Meghajtólánc, tisztítás és kenés 6-26
 - Modellcímke 9-2
 - Motorhibára figyelmeztető lámpa 3-7
 - Motorleállító kapcsoló 3-14
 - Motorolaj és olajsűrő 6-10
 - Műszaki adatok 8-1
- O**
- Oldaltámasz..... 3-25
 - Oldaltámasz, ellenőrzés és kenés..... 6-28
- P**
- Parkolás..... 5-4
- R**
- Rendszám-megvilágító lámpa izzója, csere..... 6-37

TÁRGYMUTATÓ

Riasztó (külön megvásárolható) 3-13

S

Sebességváltás 5-2

Sebességváltó pedál 3-15

Sebességváltó pedál, ellenőrzés
és kenés 6-28

Sz

Szelephézag beállítása 6-18

Szerszámkészlet 6-1

T

Tanksapka 3-17

Tárolás 7-4

Többfunkciós műszer 3-7

Ü

Ülések 3-19

Üresfokozat-visszajelző lámpa 3-4

Üzemanyag 3-17

Üzemanyag-fogyasztás,
ötletek a csökkentésre 5-3

V

Vázsám 9-1

Vészvillogó 3-15

Visszajelző és figyelmeztető lámpák 3-3



PRINTED IN THE NETHERLANDS
2006.10